



HERMANN PETER

BAUSTOFFWERKE



KATALOG



2025

Wir legen Ihnen die richtigen Steine in den Weg.

Aus Hingabe
zum Stein.

*Par amour
aux pavés.*

INHALTSVERZEICHNIS SOMMAIRE

Farbübersicht <i>Teintes</i>	Seite (page)	04 - 05
Vorinformation / Ansprechpartner <i>Informations préalables / Vos contacts</i>	Seite (page)	06 - 11
Ökopflaster <i>Pavés écologiques</i>	Seite (page)	12 - 51
Antika Santiago Montana Terano Quadrilith Estero Verda Cresco Ipro-Drain Rasengitter (<i>Dalle à gazon</i>)		
 Neue Farbe Nouvelle couleur		
Gestaltungspflaster <i>Pavés décoratifs</i>	Seite (page)	52 - 71
Maloma Rechteck-Quadrat (<i>Rectangle Quadrilatères</i>) Carré Quadrilith GF		
Verbundpflaster <i>Pavés autobloquants</i>	Seite (page)	72 - 85
Coloc Ipro S-Verbund (<i>S-forme</i>) PL-Verbund (<i>PL-autobloquant</i>)		
Mauersysteme / Blocksteine <i>Systèmes de murs / Bloc Béton</i>	Seite (page)	86 - 107
Korsika Muralla Bocksteine (<i>Bloc Béton</i>) Blockstufen (<i>Marches Blocs</i>)		
 Neue Farbe Nouvelle couleur		
Tiefbau <i>Produits d'environnement</i>	Seite (page)	108 - 109
Rasenkantensteine (<i>Dalles de finition pour gazon</i>) Rinnensteine (<i>Dalles caniveaux</i>) Tiefbordsteine (<i>Bordurettes de stationnement</i>)		
Garten- und Terrassenplatten <i>Dalles de jardin et de terrasse</i>	Seite (page)	110 - 117
España Fiamata Trend Line CleanStone Creativ Line		
Tipps und Information <i>Conseils et informations</i>	Seite (page)	118 - 131
Reinigung Imprägnierung Ideen Sand, Kies und Edelsplitt Maschinenverlegung <i>Nettoyage Imprégnation Idées Sable, Graviers et concassés Pose mécanique</i>		
Das Unternehmen <i>L'entreprise</i>	Seite (page)	132 - 139
Technische Hinweise / AGB <i>Conseils Techniques / Conditions Générales</i>	Seite (page)	140 - 151



BEKENNEN SIE FARBE

AFFICHEZ VOS COULEURS

Changierend Teinte



black + white
blanc + noir



burgund
bourgogne



muschelkalk
muschelkalk



siena
siena



braun-mix
brun-mix



herbstlaub*
feuille de vigne

*Mindestabnahme 100 m²
minimum de commande 100 m²

Klassisch Classique



grau
gris



perlgrau
gris perle



anthrazit
anthracite



steingrau
gris inox



erdbraun*
brun



basaltgrau
gris basalte



rot*
rouge

Architektenfarbe Peinture d'architecte

(Mindestabnahme 300 m²
minimum de commande 300 m²)



heidebraun
ombre brûlée



kupfer
cuivre



cappuccino
cappuccino

Gefräst Fraisée



granitgrau
granité gris



anthrazit gefräst*
granité noir



granitbraun*
granité brun



granitrot*
granité rouge



sandbeige*
granité jaune

Wandcolorit Teinte de mur



silbergrau
gris argenté



anthrazit
anthracite



lehmgelb
jaune argile



muschelkalk
muschelkalk



sandsteinrot
grès des vosges



burgund
bourgogne



grau
gris

Feingestrahlt Lavé fin



aqua grau
aqua gris

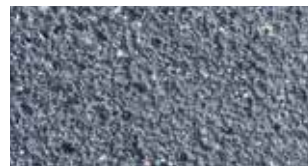

aqua anthrazit*
aqua anthracite



Montana perlgrau + steingrau + basaltgrau
 Montana gris perle + gris inox + gris basalte

10 GUTE GRÜNDE für Betonstein von HPF

BONNES RAISONS pour les produits de HPF



Lange Lebensdauer
Longue durée de vie



Große Farbpalette
Grande palette de couleurs



Hervorragende Qualität
Excellente qualité



Kompetente Beratung
Conseils compétents



Regionalität - Made in Germany
Régionalisme - Fabriqué en Allemagne



Regenwasserversickerung
Perméabilité à l'eau de pluie



Formvielfalt
Diversité des formes



Hergestellt aus eigenen Rohstoffen
 und 100 % recyclebar
*Fabriqué avec nos propres matières
 premières et 100% recyclable*



Gute Ökobilanz
Bon bilan écologique



Seit Jahrzehnten zufriedene Kunden
De nombreux clients satisfaits

IHRE ANSPRECHPARTNER bei HPF

VOS CONTACTS chez HPF



Tel.: +49 (0) 78 44 405 - 153
 Mobil: +49 (0) 1522 - 29 16 546

jochen.staebler@hpf.de

Jochen Stäbler

Vertrieb Betonwaren
Distribution produits en béton



Tel.: +49 (0) 78 44 405 - 160

heike.schweiger@hpf.de

Heike Schweiger

Vertrieb Betonwaren
Distribution produits en béton



Tel.: +33 (0) 3 88 31 45 25
 Port: +33 (0) 6 10 74 12 10

alain.ripp@hpf.de

Alain Ripp

Vertrieb Betonwaren
Distribution produits en béton



Tel.: +33 (0) 3 88 31 45 25

valentine.liss@hpf.de

Valentine Liss

Vertrieb Betonwaren
Distribution produits en béton



Tel.: +49 (0) 78 44 405 - 605
 Mobil: +49 (0) 1522 - 29 16 545

patrick.schmidt@hpf.de

Patrick Schmidt

Logistik Leitung
Responsable d'expédition

Seit knapp einem Jahrhundert steht
 der Name Hermann Peter für
**Qualität, Nachhaltigkeit und
 Kompetenz.**

*Depuis une certaine d'années, le nom
 Hermann Peter est synonyme de
 qualité, durabilité et compétence.*



VIELFÄLTIGE IDEEN FÜR IHR ZUHAUSE

Liebe Leserin, lieber Leser,
seit Menschengedenken ist der Stein Sinnbild und Ausdrucksform unserer Zivilisation. Lassen Sie sich inspirieren und setzen Sie Zeichen in Ihrem Garten, Ihrer Einfahrt, Ihrer Terrasse oder wo Ihr Zuhause schöner werden soll. Egal ob modern, klassisch, elegant, rustikal, urban oder ökologisch.
Erleben Sie die Harmonie von Funktionalität und Ästhetik mit Betonwaren von Hermann Peter. Setzen Sie farbliche Akzente, klare Linien und schaffen Sie sich ein ansprechendes und zeitloses Zuhause mit einem unserer Betonsteine. Unser Sortiment bietet eine Vielzahl an Kombinationsmöglichkeiten. Schaffen Sie sich wertbeständige Flächen, dank der extrem langen Haltbarkeit von Beton, bei gleichzeitig elegantem, zeitlosem Design.
Erleben Sie unser Sortiment in seiner Vielfalt direkt vor Ort in unserem Mustergarten. All unsere Betonwaren sind aus regionalen Rohstoffen und zu 100% Made in Germany.

Herzliche Grüße, Ihre Familie Peter

DES IDÉES **VARIÉES** POUR VOTRE MAISON

Chère lectrice, cher lecteur,
Depuis la nuit des temps, la pierre est le symbole et la forme d'expression de notre civilisation. Laissez-vous inspirer et posez des jalons dans votre jardin, votre allée, votre terrasse ou là où votre maison doit être plus belle. Qu'elle soit moderne, classique, élégante, rustique, urbaine ou écologique.
Découvrez l'harmonie de la fonctionnalité et de l'esthétique avec les produits en béton de Hermann Peter. Mettez des accents de couleur, des lignes claires et créez un intérieur attrayant et intemporel avec l'un de nos blocs de béton. Notre assortiment offre une multitude de combinaisons possibles. Créez des surfaces de valeur stable, grâce à la durabilité extrêmement longue du béton, tout en bénéficiant d'un design élégant et intemporel.
Découvrez notre assortiment dans toute sa diversité directement sur place, dans notre jardin témoin. Tous nos produits en béton sont fabriqués à partir de matières premières régionales et sont 100% Made in Germany.

Cordiales salutations, Votre famille Peter

STEINOBERFLÄCHEN

SURFACES DU PAVÉS

Sie haben die Wahl: Von unbearbeitet, strukturiert in rustikaler Optik bis zu edel brillant, aber immer strapazierfähig. Die Wahl der Oberfläche bei unseren Pflastersteinen bietet Ihnen, neben der Farbwahl zur optischen, auch die Möglichkeit der haptischen Gestaltung sowie die Möglichkeit der Farbvariation bei gleichem Grundfarbton und Produkt.

Vous avez le choix : de l'état brut à l'aspect rustique en passant par l'élégance, mais toujours robuste. Le choix de la surface de nos pavés vous offre non seulement le choix de la couleur mais également une variation de granulats naturels.



Grau / Coloriert (Gris / Colorées)

Diese Oberflächen sind unbearbeitet und durch Verwendung feiner Vorsätze relativ dicht. Zum Einfärben colorierter Oberflächen verwenden wir hochwertige Eisenoxidpigmente. Die Steine müssen aus mehreren Paletten gemischt verlegt werden.

Ces surfaces brutes sont rendues relativement étanches par l'utilisation de parements fins. Elles sont teintées avec des pigments à l'oxyde de fer de qualité supérieure.

Pour la pose, il importe de mélanger les pavés de plusieurs palettes.



Gefräst (Fraisées rustiques)

Die Oberfläche wird mit rotierenden Fräswalzen bearbeitet. Dabei werden die Zuschläge mit ihrer besonders charakteristischen Struktur freigelegt. Durch den unregelmäßigen Kantenbruch ergibt sich eine lebendige Oberfläche, die dem Stein eine rustikale Note verleiht. Die griffige Oberfläche bietet eine hervorragende Rutsicherheit.

L'utilisation de parements de qualité supérieure confère aux pavés un aspect rustique très attrayant. La surface traitée à la fraise rotative dégage les granulats. Le pavé tire son caractère rustique de la structure surfacique animée que lui donne l'irrégularité du chanfrein. L'adhérence de la surface assure une excellente protection antidérapante.

*Ab 8 cm Steinstärke
A partir de 8 cm*



Wassergestrahlt (Traitées à l'eau)

Feine Wasserstrahlen befreien die Natursteinkörnung von Feinstteilen, dadurch kommt die Brillanz des Zuschlags und deren Farben voll zur Geltung. Die so behandelten Steinoberflächen sind nicht nur strapazierfähig, sondern auch besonders edel und trittsicher.

Le parement en pierre naturelle est finement traité au jet d'eau pour mettre parfaitement en valeur l'éclat de la pierre et des couleurs. Ce mode de traitement de la surface des pavés assure non seulement leur résistance à l'usure, mais aussi leur esthétique.

KANTENAUSFÜHRUNG

MODÈLES D'ARÊTES

Die Wahl der Kantenausführung kann aus nutzungsbedingten, gestalterischen oder ökologischen Gesichtspunkten erfolgen. *Le choix des arêtes peut se faire en fonction de l'utilisation, de la conception ou de l'environnement.*



Scharfkantig

In vielen Bereichen ist es notwendig, eine Oberflächengestaltung zu erreichen, die einer geschlossenen Decke sehr ähnlich ist. Scharfkantige Pflaster sind hier die richtige Wahl – z. B. an Orten, an denen Fahrgeräusche gedämpft werden sollen, wie Parkplätze von Einkaufszentren.

Arêtes vives / sans chanfrein

Dans de nombreux secteurs, il est nécessaire d'obtenir un agencement de surface ressemblant beaucoup à un revêtement clos. Nos pavés à arêtes vives constituent le bon choix quand il s'agit par exemple d'amortir les bruits de la circulation ou quand les surfaces sont parcourues par des roulettes (p.ex. les parkings de centres commerciaux).



Microfase

Nur äußerst schmale Raumfugen ergeben Schallwerte, die annähernd so leise sind wie bei Asphaltbeton. Die Microfase ist der perfekte Kompromiss von haptischer Gestaltung und geräuschminimierender Funktionalität.

Micro Chanfrein

Seuls des joints très étroits permettent d'obtenir des valeurs sonores presque aussi basses que pour le béton asphalté.









Fase

Breite Fugen sind besonders umweltfreundlich, da eine hohe Versickerungsfähigkeit gewährleistet ist. Ein gefaster Stein bietet hierbei ein harmonisches Erscheinungsbild bei optimierter Funktionalität.

Chanfrein

Les joints larges sont particulièrement respectueux de l'environnement, car ils offrent une capacité de perméabilité élevée. Une pierre chanfreinée offre un aspect harmonieux et une fonctionnalité optimisée.

			Steinstärke Epaisseur	Lagen / Palette Rangée par palette
	Geräuschdämpfend Insonorisant		6 cm	10
		Maschinenverlegbar Pose mécanique	7 cm	8
			8 cm	8
		Hochbelastbar Très résistant	10 cm	7
	Ökopflasterstein Pavé écologique		12 cm	6
		Frostbeständig Résistant au gel	14 cm	5
				
		Verbundpflasterstein Pavé autobloquant		



ÖKOPFLASTER PAVÉS ÉCOLOGIQUES

Pflastern Sie - und das mit gutem Gewissen! Eine ökologische, wasserdurchlässige Flächenbefestigung ist dafür die beste Lösung. Dieser versickerungsfähige Bodenbelag lässt den Niederschlag abfließen, sodass der natürliche Wasserkreislauf nicht unterbrochen wird.

Pavez-vous une bonne conscience - Il faut qu'elle soit écologiquement impeccable. Une consolidation du sol écologique et perméable, voilà le secret d'un pavage respectueux des impératifs écologiques. Ce revêtement de sol laisse s'écouler les précipitations et assure la continuité du cycle naturel de l'eau.

Antika.....	14 - 17
Santiago.....	18 - 21
Montana.....	22 - 27
Terano Drain.....	28 - 29
Quadrilith.....	30 - 35
Estero Drain.....	36 - 41
Verda.....	42 - 45
Cresco.....	46 - 47
Ipro-Drain.....	48 - 49
Rasengitter (Dalles à gazon).....	50 - 51

Antika burgund (Antika bourgogne)

Antika

Geräuscharm und Gehfreundlich

Der Pflasterstein Antika besticht durch klassische Eleganz. Durch seine Form verleiht er selbst großen Flächen ein ruhiges Erscheinungsbild und unterstreicht die Formsprache seiner Umgebung. Zudem ist der Stein Antika äußerst gehfreundlich und geräuscharm.

Silencieux et facile à vivre

Le pavé Antika, une solution moderne afin de réduire les nuisances sonores. Vous allez être étonnés par ce grand format à arrêtes vives qui convient parfaitement pour la réalisation de vos: Cours, jardins, zones piétonnes, allées et terrasses.



muschelkalk

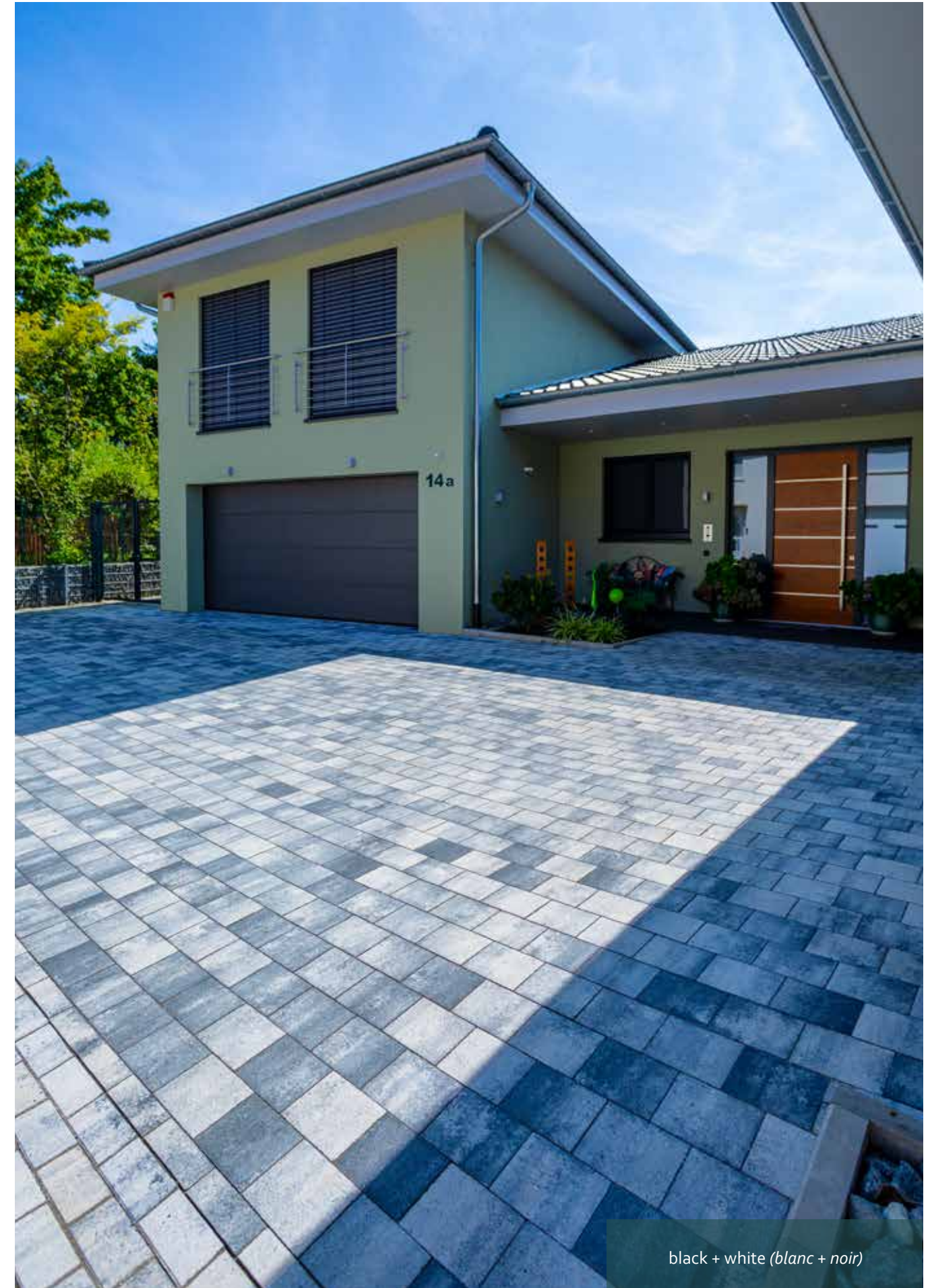

black + white (blanc + noir)

Antika



Farben Teintes

ab 300 m² auch mit individueller Farbe!
à partir de 300 m² aussi avec une couleur individuelle!

Klassisch Classique



grau
gris



anthrazit
anthracite

Changierend Teintes



black + white
blanc + noir



muschelkalk
muschelkalk



braun-mix
brun-mix

*Mindestabnahme 100 m²
minimum de commande 100 m²



cappuccino*
cappuccino



burgund
bourgogne

Verlegemuster Schémas de pose

Halb-
Verband
Pose
décalée

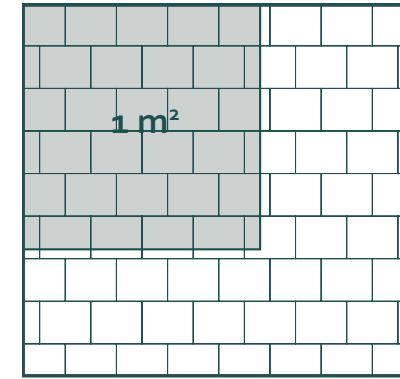

Kreuz-
Verband
Pose
en croix

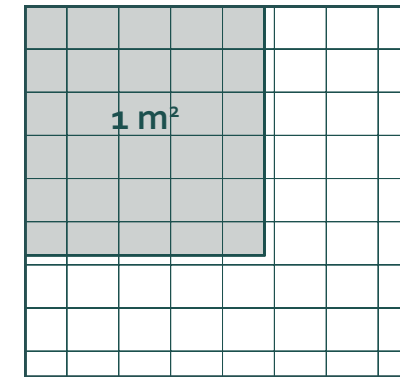

Verlegehinweis (Indications de pose)

Fakten Besoins

Format (Dimensions)	20,8 x 17,5 cm
Stärke (Épaisseur)	7 cm
Drainfuge (Joint à drain)	5 mm
Bedarf pro m ² (Besoins par m ²)	27 Stück (pièce)
Gewicht pro m ² (Poids par m ²)	150 kg
m ² pro Palette (m ² par palette)	7,14
Kantenausführung (Modèles d'arêtes)	ohne Fase sans chanfrein



Datenblatt (Fiche technique)

Santiago

Außergewöhnlich mit südlichem Flair

Der Pflasterstein Santiago ist Ihr erster Schritt für ein südländisches Ambiente direkt vor Ihrer Haustür und verleiht Ihrer Fläche ein sympathisches Erscheinungsbild in Natursteinoptik. Durch das Fugenbild des Steins entsteht genügend Raum für die Versickerung von Regenwasser. Das Pflaster Santiago wird fertig gemischt auf Paletten geliefert.

Silencieux et facile à vivre

Le pavé Santiago est votre allié pour une ambiance du sud. Son aspect se rapproche très fortement de la pierre naturelle. Ce pavé conserve grâce à sa structure poreuse une solidité pour des charges légères de circulation. De plus, les piétons circulent en sécurité dans ces zones privilégiées.



black + white (blanc + noir)

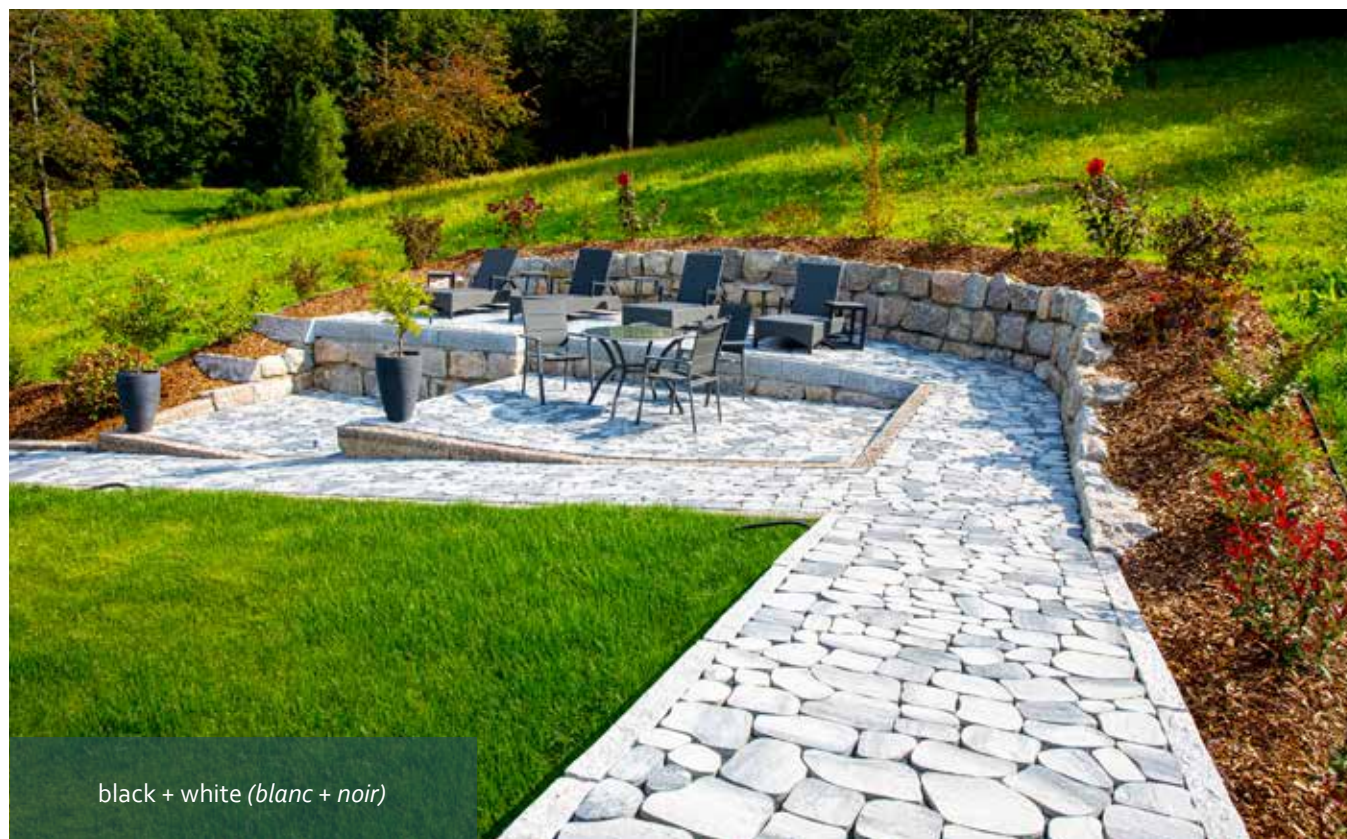

black + white (blanc + noir)



muschelkalk

Santiago



7 cm



Farben Teintes

Changierend Teintes



black + white
blanc + noir



muschelkalk
muschelkalk



braun-mix
brun-mix

*ab 300 m² auch
mit individueller Farbe!
à partir de 300 m² aussi
avec une couleur individuelle!*

Fugensplitt Concassés pour joints



Glanzplitt
Noir brillant



Granit silbergrau
Granit gris argent



Kalkstein beige
Calcaire beige



Granit rot
Granit rouge



braun-mix (brun-mix)

Verlegemuster Schémas de pose

Polygonal-
Verband
Pose
polygonale

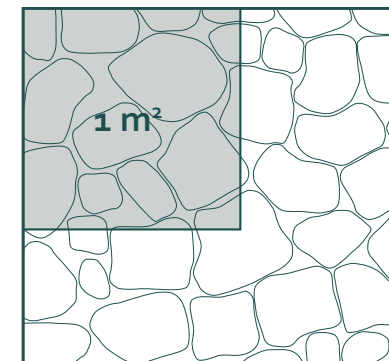

Verlegehinweis (Indications de pose)

Fakten Besoins

Format (Dimensions)	polygonal
Stärke (Épaisseur)	7 cm
Bedarf pro m ² (Besoins par m ²)	29 Stück (pièce)
Gewicht pro m ² (Poids par m ²)	150 kg
m ² pro Palette (m ² par palette)	6,24
Kantenausführung (Modèles d'arêtes)	ohne Fase sans chanfrein



Datenblatt (Fiche technique)

Montana

Geradlinig und harmonisch

Mit der Wahl dieses Pflastersteins erhalten Sie die perfekte Harmonie zwischen gutem Erscheinungsbild und Belastbarkeit. Die Nocken des Steins wirken nicht nur verschiebesicher der einzelnen Steine in der Fläche gegeneinander, sondern dienen ebenfalls als Abstandshalter, was automatisch zu einem einheitlichen und gleichmäßigem Fugenbild führt und das Verlegen sehr einfach gestaltet.

Silencieux et facile à vivre

Avec le pavé Montana, transporter l'esthétique d'un parquet vers l'extérieur. Avec ces différents formats, une pose harmonieuse est obtenue. De plus, les piétons circulent en sécurité dans ces zones privilégiées.



muschelkalk

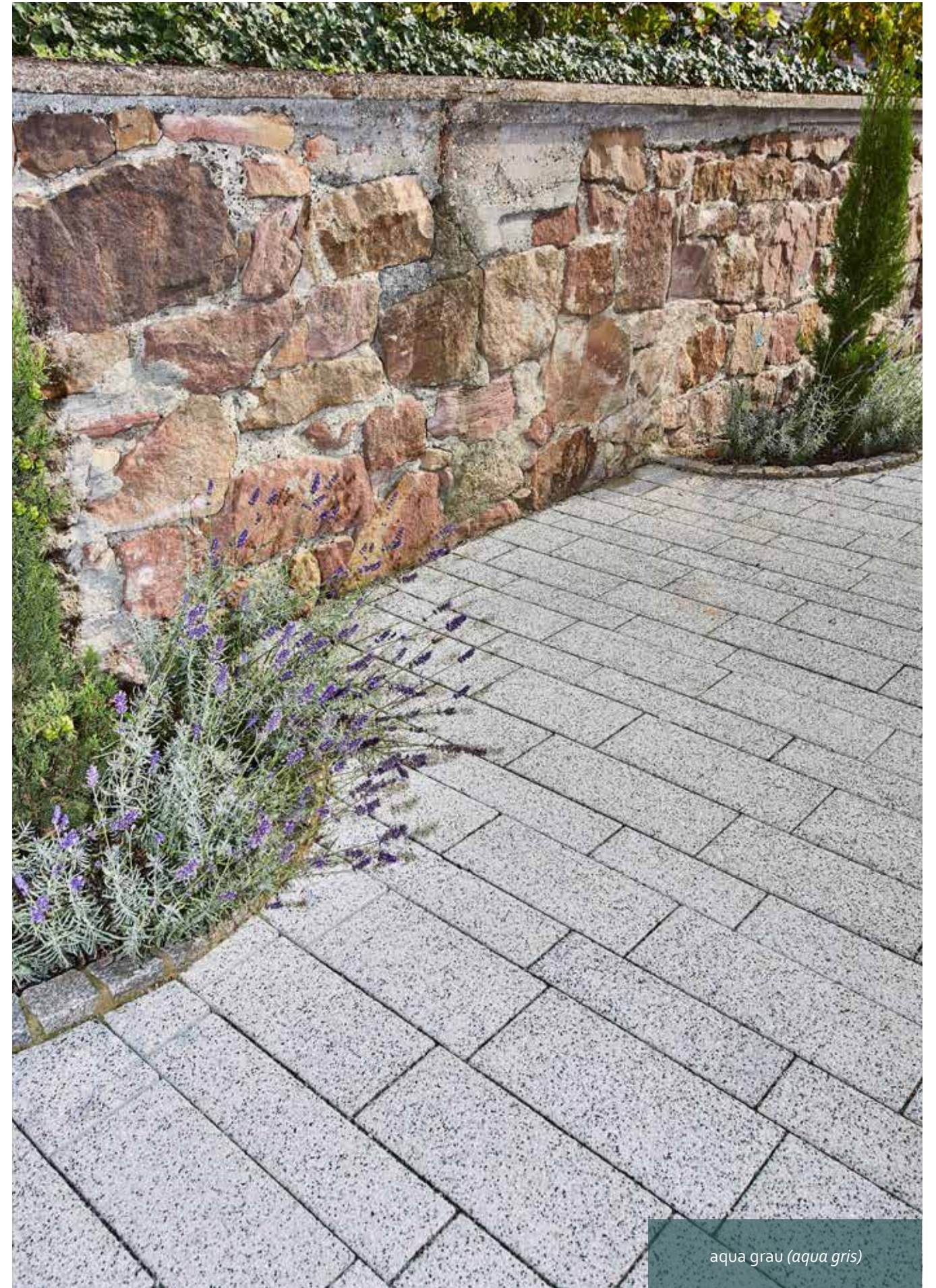

aqua grau (aqua gris)

PERFEKTE HARMONIE
PARFAITE HARMONIE



muschelkalk

**BEEINDRUCKENDES
ERSCHEINUNGSBILD UND
HOHE BELASTBARKEIT**

**IMPRESSIONNANTE
APPARENCE ET
HAUTE RÉSILIENCE**

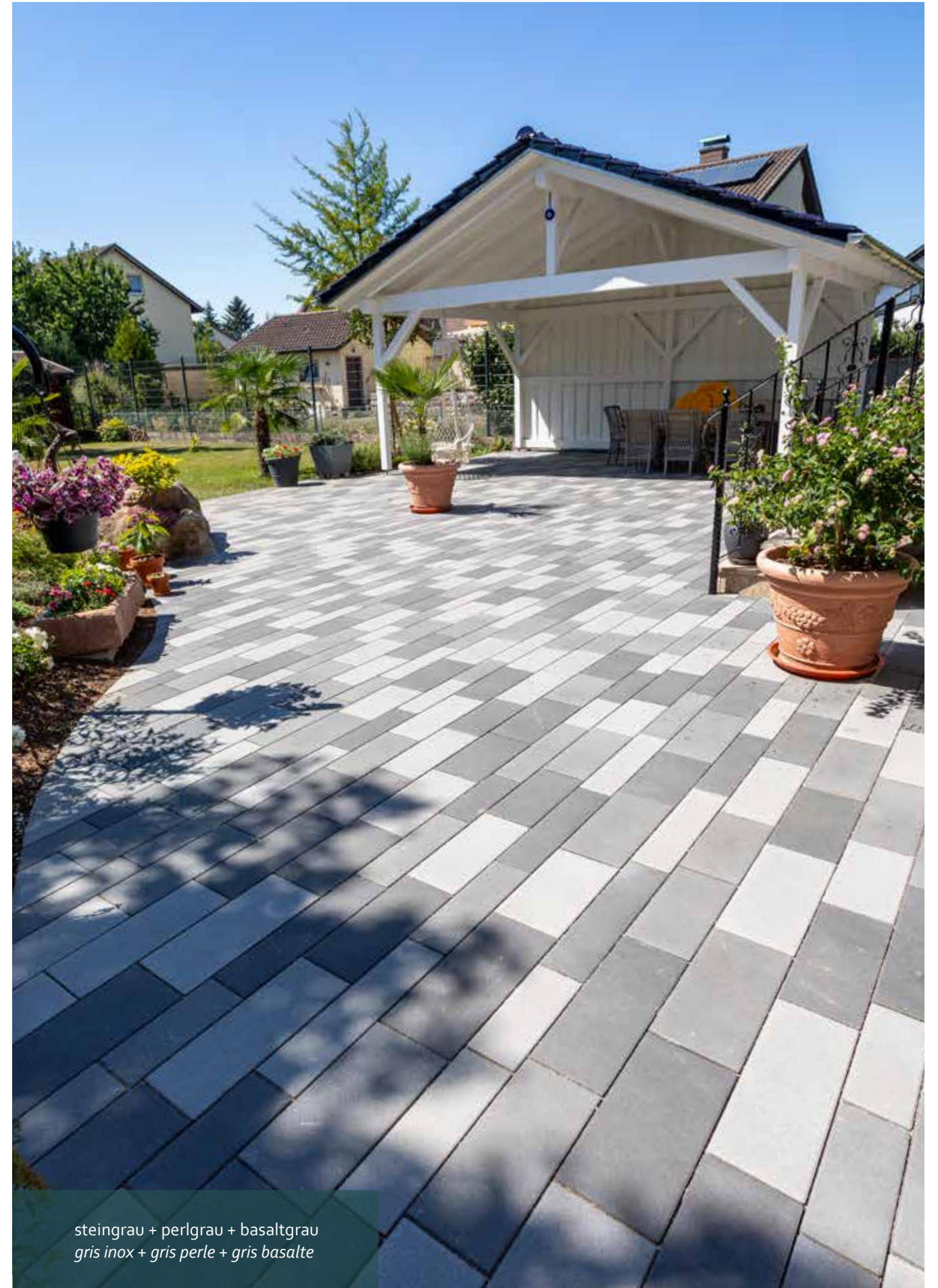

steingrau + perlgrau + basaltgrau
gris inox + gris perle + gris basalte

Montana



40 cm
17,5 cm



Farben Teintes

Klassisch Classique



grau
gris



anthrazit
anthracite



perlgrau
gris perle



steingrau
gris inox



basaltgrau
gris basalte

ab 300 m² auch
mit individueller Farbe!
à partir de 300 m² aussi
avec une couleur individuelle!

Changierend Teintes



black + white
blanc + noir



muschelkalk
muschelkalk



burgund
bourgogne



siena*
siena

Feingestrahlt* Lavé fin

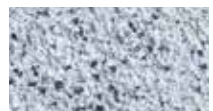

aqua grau
aqua gris

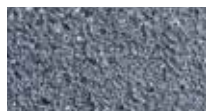

aqua anthrazit
aqua anthracite

*Mindestabnahme 100 m²
minimum de commande 100 m²



steingrau + perlgrau + basaltgrau
gris inox + gris perle + gris basalte

Verlegemuster Schémas de pose

Läufer- Verband Pose linéaire

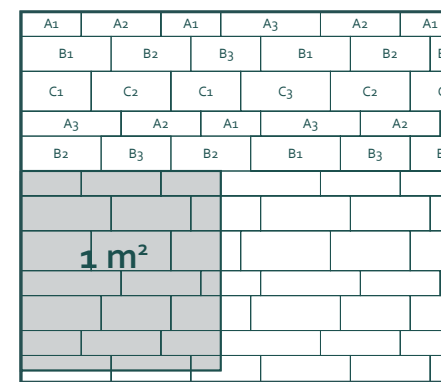

Lagen- Anordnung Couches arrange- ment

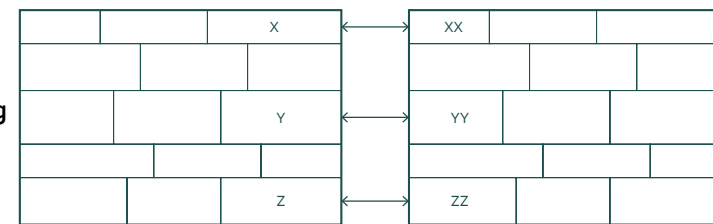

X, Y, Z, müssen miteinander ausgetauscht
werden, um Kreuzfugen zu vermeiden.
(Les positions X, Y, Z doivent être
interchangées.)



Verlegehinweis
(Indications de pose)

Fakten Besoins

Format (Dimensions)	gemischt (mixté)
Stärke (Épaisseur)	8 cm
Drainfuge (Joint à drain)	5 mm
Bedarf pro m ² (Besoins par m ²)	15,78 Stück (pièce)
Gewicht pro m ² (Poids par m ²)	180 kg
m ² pro Palette (m ² par palette)	7,6
Kantenausführung (Modèles d'arêtes)	Fase chanfrein

Format (Dimensions)

A1	30 x 12,5 cm
A2	40 x 12,5 cm
A3	50 x 12,5 cm
B1	45 x 17,5 cm
B2	40 x 17,5 cm
B3	35 x 17,5 cm
C1	35 x 20 cm
C2	40 x 20 cm
C3	45 x 20 cm



Datenblatt
(Fiche technique)

Terano Drain

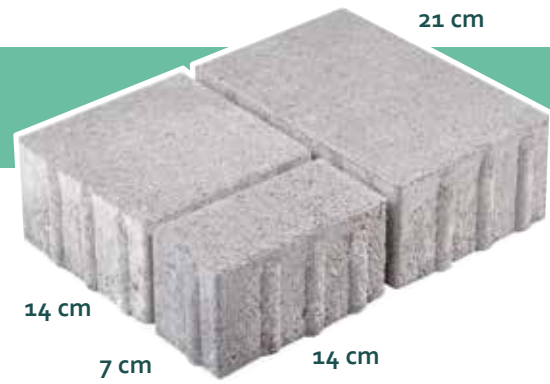

Farben Teintes

Klassisch Classique



grau
gris



perlgrau
gris perle



steingrau
gris inox



basaltgrau
gris basalte

Changierend Teintes



black + white
blanc + noir



muschelkalk
muschelkalk

Gefräst* Fraisé



granitgrau gefräst
granité gris

*Mindestabnahme 100 m²
minimum de commande 100 m²

ab 300 m² auch
mit individueller Farbel
à partir de 300 m² aussi
avec une couleur individuelle!

Außergewöhnlich und Temperamentvoll

Aus den drei Steinformaten, die wir Ihnen mit diesem außergewöhnlichen Pflasterstein bieten, ergeben sich eine Vielzahl von Gestaltungsmöglichkeiten. Durch eine wilde Verlegung erhalten Sie ein temperamentvolles Fugenbild, das auch großen Flächen Leben und einen unverwechselbaren Charme verleiht.

Extraordinaire et capricieux

Les trois formats du pavé Terano permettent l'agencement de deux appareillages. La pose sauvage confère un aspect dynamique; et cela même pour des grandes surfaces. La pose classique met également les trois formats de pavés en valeur. Le pavé Terano est livré uniquement conditionné en 3 tailles mixtes par palette et se prête donc à la pose mécanique linéaire.



granitgrau gefräst (granité gris)

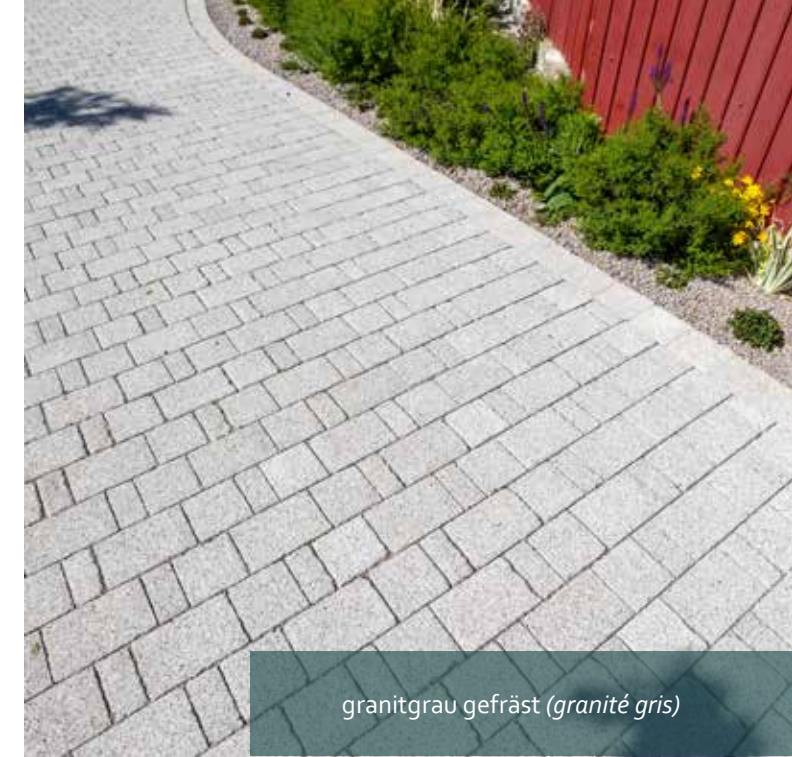

granitgrau gefräst (granité gris)

Verlegemuster Schémas de pose

Läufer-
Verband
Pose
linéaire

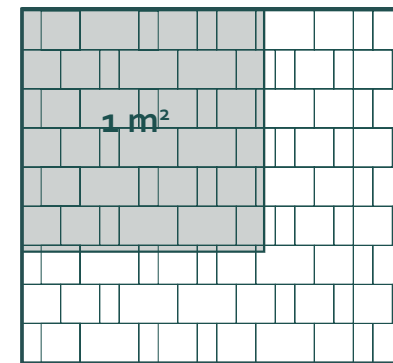

Wilder-
Verband
Pose
sauvage

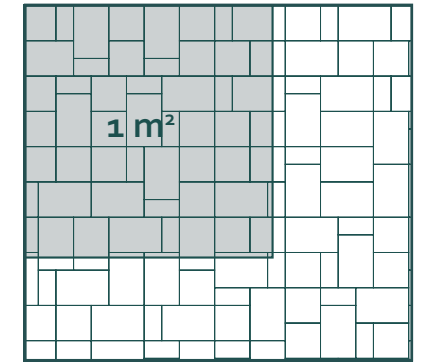

Fakten Besoins

Format (Dimensions)	gemischt (mixté)
Stärke (Epaisseur)	8 cm
Drainfuge (Joint à drain)	4,5 mm
Bedarf pro m ² (Besoins par m ²)	51 Stück (pièce)
Gewicht pro m ² (Poids par m ²)	180 kg
m ² pro Palette (m ² par palette)	8
Kantenausführung (Modèles d'arêtes)	Fase chanfrein

7 x 14 cm | 14 x 14 cm | 21 x 14 cm



Datenblatt
(Fiche technique)



Verlegehinweis
(Indications de pose)

Quadrilith

Zeitlose Gestaltungsmöglichkeiten

Durch die große Auswahl an Farben, Formaten und die schlichte Eleganz der Form lassen sich außergewöhnlich viele Gestaltungskombinationen erzielen. Ein Pflaster für ruhige und harmonische Flächen. Mit diesem Stein werden auch kleine ebenso wie große Flächen zu interessanten und zeitlosen Blickfängen.

Options de conception intemporelles

Le pavage Quadrilith se compose d'un grand pavé de forme rectangulaire et d'un petit pavé de rive carré. L'originalité de ce pavé réside dans son système de double ancrage accroché sur ses flancs. La forme carré de surface ne laisse pas deviner la fonction de blocage enterré et ensablé du système Quadrilith.





**SCHLICHTE ELEGANZ
FÜR KLEINE UND
GROSSE FLÄCHEN.**

**ÉLÉGANCE SIMPLE
POUR LES PETITES ET
GRANDES SURFACES.**

Quadrilith



*Kombinierbar mit Quadrilith Großformat!
Peut être combiné avec Quadrilith grand format!*



Farben Teintes

Klassisch Classique



grau
gris



anthrazit
anthracite

Changierend Teintes



black + white
blanc + noir



muschelkalk
muschelkalk

Gefräst* Fraisé



granitgrau
granité gris

**Mindestabnahme 100 m²
minimum de commande 100 m²*

*ab 300 m² auch
mit individueller Farbe!
à partir de 300 m² aussi
avec une couleur individuelle!*

Verlegemuster Schémas de pose

Halb-
Verband
Pose
décalée

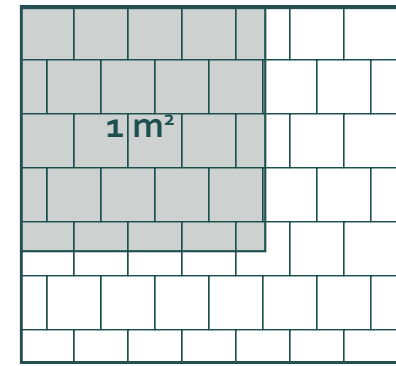

Steinbedarf (Besoins):
22 x 22 cm je (par) m² - 20,7 St. (pièces)

Drittel-
Verband
Pose décalée
1 tiers

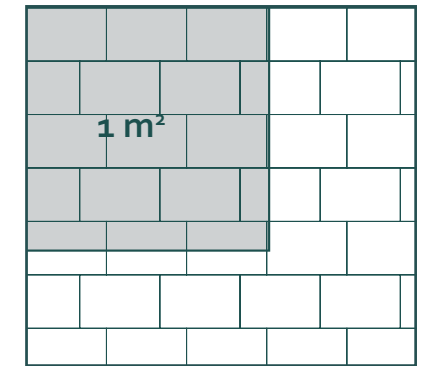

Steinbedarf (Besoins):
33 x 22 cm je (par) m² - 13,7 St. (pièces)

Fischgrät-
Verband
Pose en
arêtes

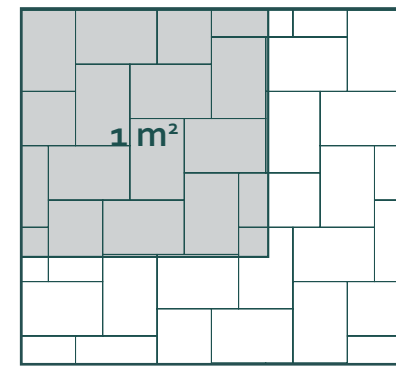

Steinbedarf (Besoins):
33 x 22 cm je (par) m² - 13,77 St. (pièces)

H-Verband
Pose H

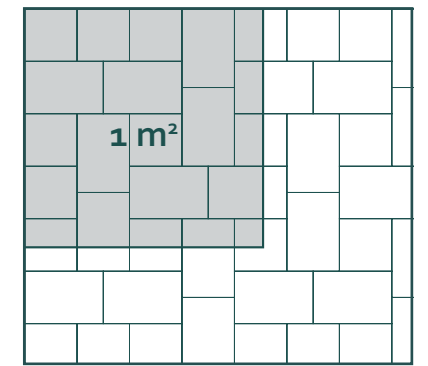

Steinbedarf (Besoins):
22 x 22 cm je (par) m² - 5,17 St. (pièces)
33 x 22 cm je (par) m² - 10,33 St. (pièces)



Verlegehinweis
(Indications de pose)



Datenblatt
(Fiche technique)

Fakten Besoins

Format (Dimensions)	22 x 22 cm	33 x 22 cm	22 x 22 cm	33 x 22 cm	22 x 22 cm	33 x 22 cm	33 x 11 cm
Stärke (Épaisseur)	8 cm	8 cm	10 cm	10 cm	12 cm	12 cm	14 cm
Drainfuge (Joint à drain)	5 mm	5 mm	5 mm	5 mm	5 mm	5 mm	5 mm
Bedarf pro m ² (Besoins par m ²)	20,7 Stück (pièce)	13,77 Stück (pièce)	20,7 Stück (pièce)	13,77 Stück (pièce)	20,7 Stück (pièce)	13,77 Stück (pièce)	27,54 Stück (pièce)
Gewicht pro m ² (Poids par m ²)	180 kg	180 kg	220 kg	220 kg	260 kg	260 kg	300 kg
m ² pro Palette (m ² par palette)	6,96	6,97	6,09	6,1	5,21	5,23	3,81
Kantenausführung (Modèles d'arêtes)	Fase chanfrein	Fase chanfrein	Fase chanfrein	Fase chanfrein	Fase chanfrein	Fase chanfrein	Fase chanfrein

Estero Drain

Anspruchsvolles Pflaster mit Charakter

Unser Pflasterstein Estero Drain ist ein perfektes Beispiel für die anspruchsvolle Kombination aus Gestaltungs- und Versickerungspflaster. Mit seinen Farbvariationen lässt dieser Stein auch Ihre Wunschfläche in bestem Licht erscheinen. Sein außerordentliches Design verleiht jeder Umgebung zusätzlich Charakter.

Chaussée exigeante et de caractère

Cette pierre est utilisable de manière universelle en tant que combinaison d'un pavé permettant l'infiltration et d'un pavé décoratif pour les pavages conventionnels du programme rectangle et carré. La surface des joints est incluse dans le calcul des besoins en nombre de pièces au m².

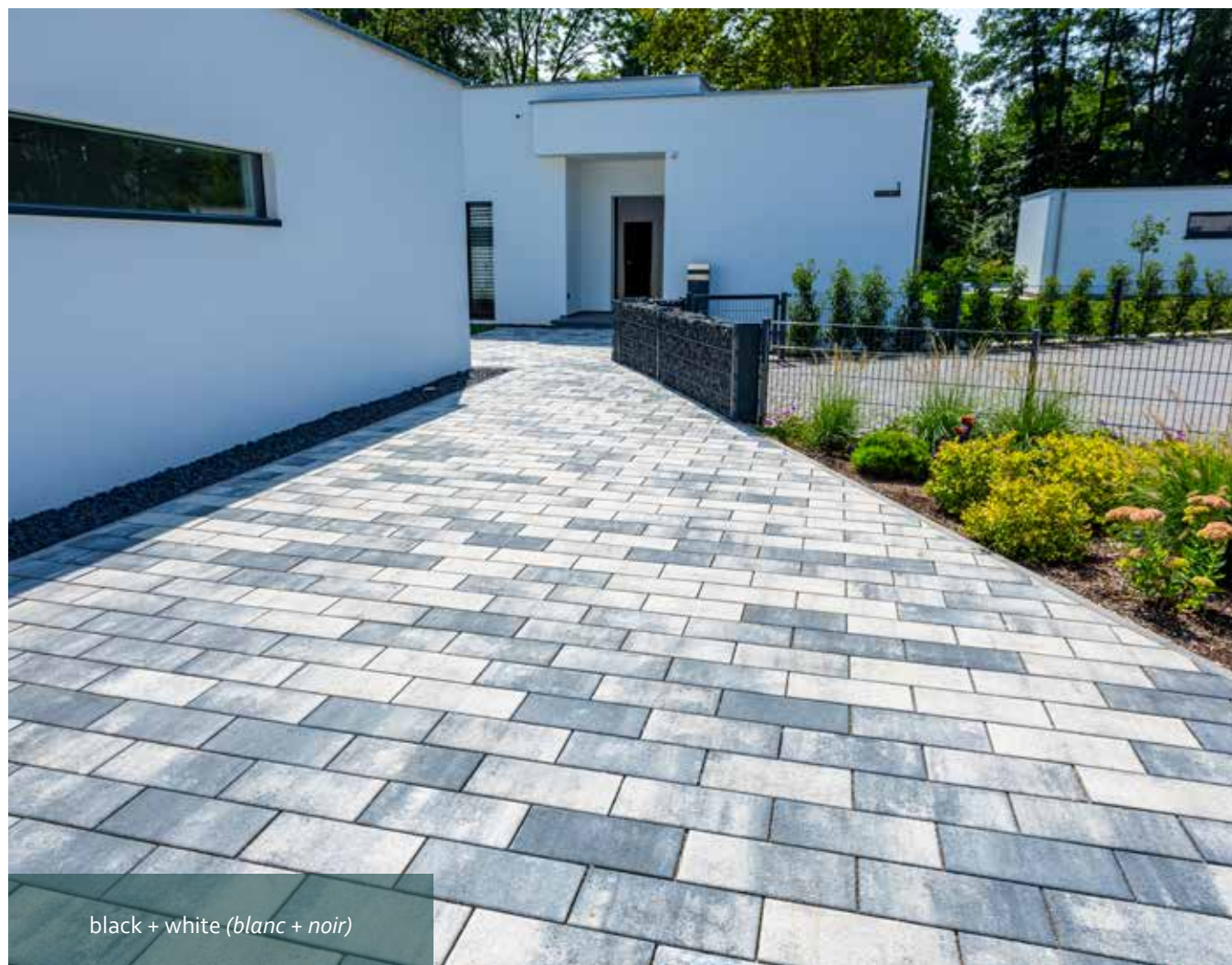

black + white (blanc + noir)



grau (gris)



grau (gris)

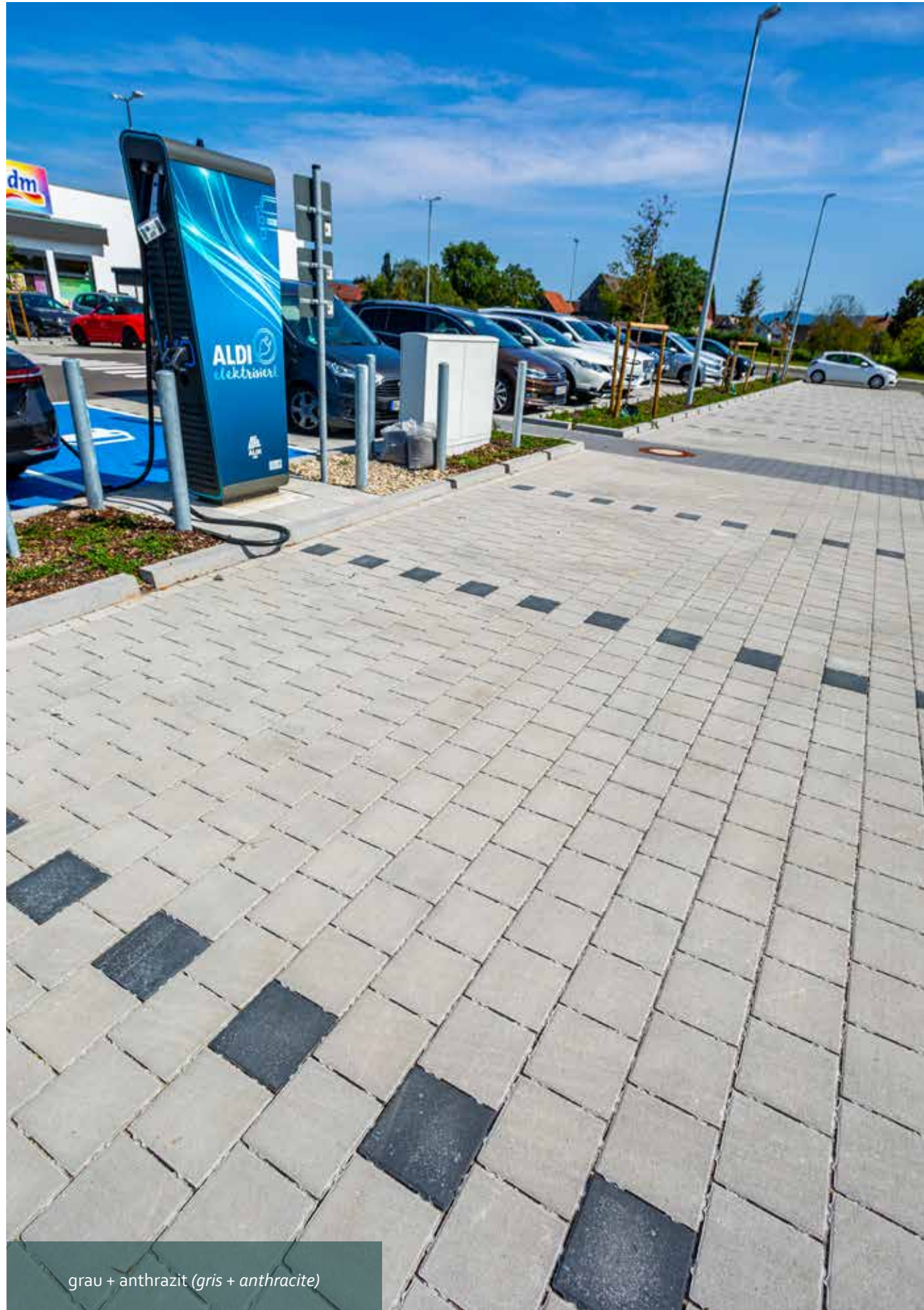

**DIE IDEALE KOMBINATION AUS
GESTALTUNGS- UND
VERSICKERUNGSPFLASTER.**

**LA COMBINAISON IDÉALE
DE DESIGN ET DE REVÊTEMENT
D'INFILTRATION.**

Estero Drain

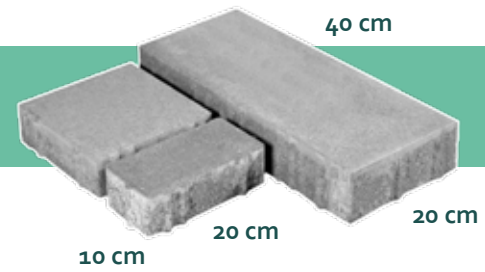

grau (gris)

Farben Teintes

Klassisch Classique



grau
gris



anthrazit
anthracite



perlgrau*
gris perle*



steingrau*
gris inox*



basaltgrau*
gris basalte*

*Nur im Format 40 x 20 cm
*Uniquement en 40 x 20 cm

ab 300 m² auch
mit individueller Farbe!
à partir de 300 m² aussi
avec une couleur individuelle!

Changierend Teintes



black + white
blanc + noir



muschelkalk
muschelkalk



Verlegehinweis
(Indications de pose)

Verlegemuster Schémas de pose

Halb-Verband (Pose décalée)

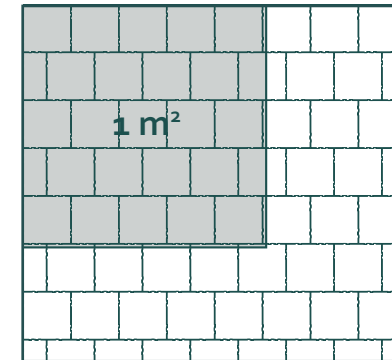

Steinbedarf (Besoins):
20 x 20 cm je (par) m² - 25 St. (pièces)

Läufer-Verband (Pose linéaire)

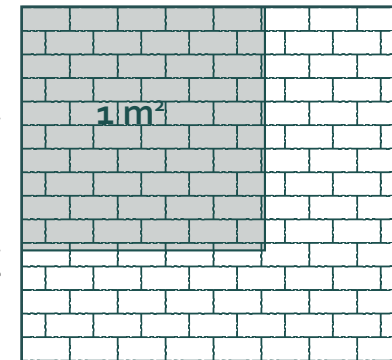

Steinbedarf (Besoins):
20 x 10 cm je (par) m² - 50 St. (pièces)

Fischgrät-Verband (Pose en arêtes)

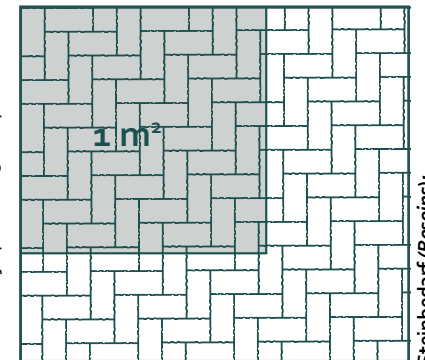

Steinbedarf (Besoins):
20 x 10 cm je (par) m² - 50 St. (pièces)

Läufer-Verband (Pose linéaire)

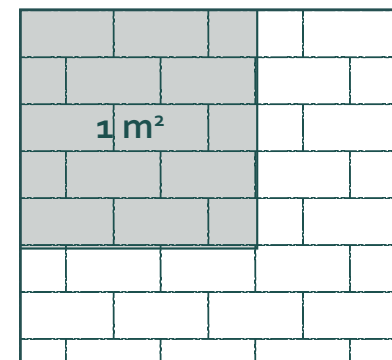

Steinbedarf (Besoins):
20 x 40 cm je (par) m² - 12,5 St. (pièces)

Randabschluss je lfm:
(Parvé finition par ml):
20 x 20 cm - 2,5 Stück (pièces)

Fischgrät-Verband (Pose en arêtes)

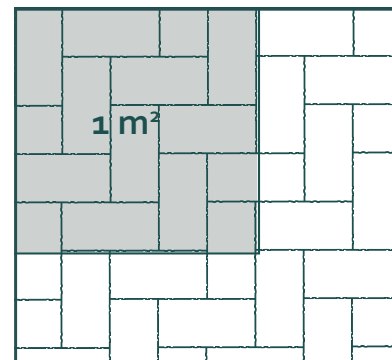

Steinbedarf (Besoins):
20 x 40 cm je (par) m² - 12,5 St. (pièces)

Randabschluss je lfm:
(Parvé finition par ml):
20 x 20 cm - 0,5 Stück (pièces)



Datenblatt
(Fiche technique)

Fakten Besoins

Format (Dimensions)	20 x 10 cm	20 x 20 cm	20 x 10 cm	20 x 20 cm	40 x 20 cm
Stärke (Épaisseur)	6 cm	6 cm	8 cm	8 cm	8 cm
Drainfuge (Joint à drain)	6,5 mm	6,5 mm	6,5 mm	6,5 mm	6,5 mm
Bedarf pro m ² (Besoins par m ²)	50 Stück (pièce)	25 Stück (pièce)	50 Stück (pièce)	25 Stück (pièce)	12,5 Stück (pièce)
Gewicht pro m ² (Poids par m ²)	130 kg	130 kg	170 kg	170 kg	170 kg
m ² pro Palette (m ² par palette)	9,6	8,8	7,68	7,04	7,68
Kantenausführung (Modèles d'arêtes)	Fase chanfrein	Fase chanfrein	Fase chanfrein	Fase chanfrein	Fase chanfrein

Verda

Umweltbewusst mit langfristiger Sicherheit

Dieses Ökopflaster gibt langfristige Sicherheit und besitzt ein zeitloses modernes Design. Anfallende Niederschlagsmengen können problemlos durch die Fugen abfließen. So pflastern Sie vorausschauend und umweltbewusst.

Respectueux de l'environnement et sûr

La forme carré du Verda s'emploie avec deux schémas de pose: les joints en damier ou les joints décalés. En pavage drainant, le schéma à joints en damier se pose mécaniquement. Pour un emploi judicieux du Verda, nous sommes à votre disposition pour l'étude de faisabilité par rapport à la perméabilité des sols.

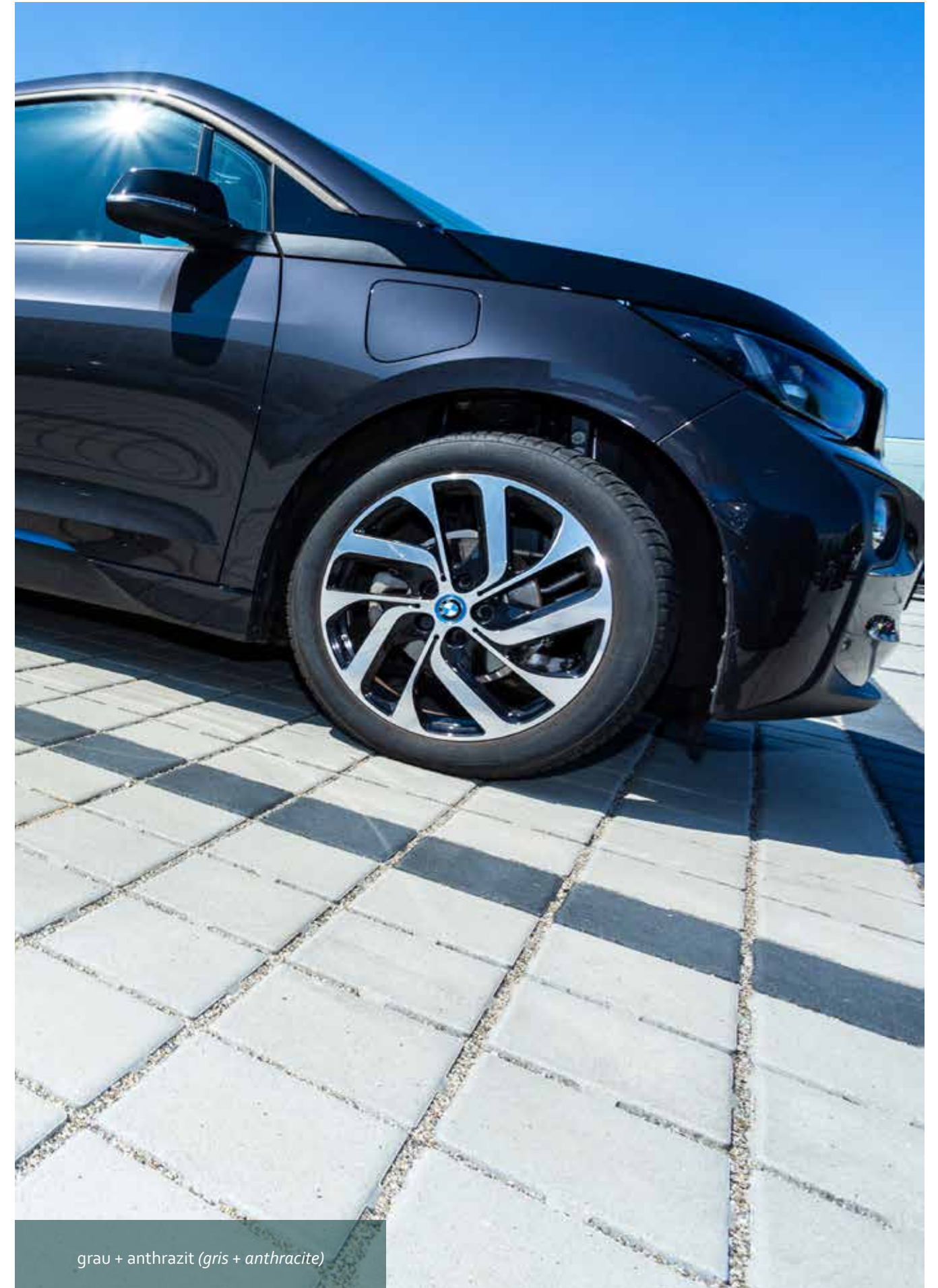

Verda



19,6 cm

19,6 cm



grau + anthrazit (gris + anthracite)

Farben Teintes

Klassisch Classique



grau
gris



anthrazit
anthracite

*ab 300 m² auch
mit individueller Farbe!
à partir de 300 m² aussi
avec une couleur individuelle!*

Verlegemuster Schémas de pose

Halb-Verband
Dränfuge 1,3 cm
Joints drainants
décalés
1,3 cm

Steinbedarf:
je m² ca. 22,8 St.
Besoins:
par m² ~22,8 pièce

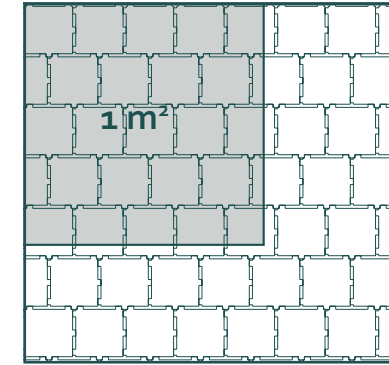

Kreuz-Verband
Dränfuge 1,3 cm
Joints drainants
à damier
1,3 cm

Steinbedarf:
je m² ca. 22,8 St.
Besoins:
par m² ~22,8 pièce

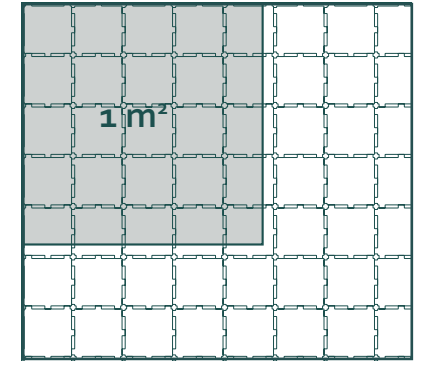

Kreuz-Verband
Rasenfuge 2,5 cm
En pavage drainant,
le schéma à joints
en damier se pose
mécaniquement
2,5 cm

Steinbedarf:
je m² ca. 20,4 St.
Besoins:
par m² ~20,4 pièce

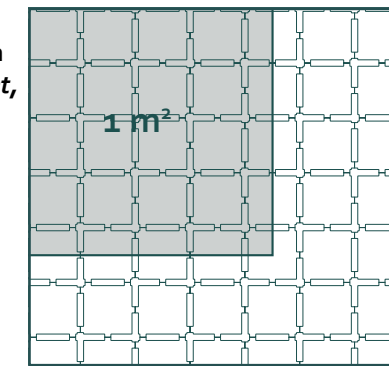

Kombination
Rasenfuge-
Dränfuge
combinaison
séparée

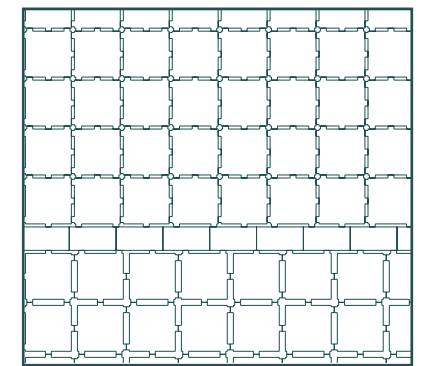

Verlegehinweis
(Indications de pose)

Fakten Besoins

	Dränfuge (Joint à drain)	Rasenfuge (Joint à gazon)
Format (Dimensions)	19,6 x 19,6 cm	19,6 x 19,6 cm
Stärke (Épaisseur)	8 cm	8 cm
Fugenbreite (Épaisseur des joints)	13 mm	25 mm
Bedarf pro m² (Besoins par m²)	22,8 Stück (pièce)	20,4 Stück (pièce)
Gewicht pro m² (Poids par m²)	168 kg	150 kg
m² pro Palette (m² par palette)	7,01	7,84
Kantenausführung (Modèles d'arêtes)	Fase chanfrein	Fase chanfrein



Datenblatt
(Fiche technique)

Cresco



Umweltgerechte Pflasterflächen

Der bewusste Umgang mit Wasser, Boden und Luft führt in der Flächen- und Verkehrsplanung dazu, dass höhere Anforderungen an die Befestigung von Verkehrsflächen gestellt werden. Zudem soll die Verlegung einfach, kostengünstig und vorwiegend maschinell erfolgen. Für diese Anforderungen wurde Cresco entwickelt.

Surfaces pavées respectueuses de l'environnement

Le pavé Cresco permet de réaliser une surface de stationnement économique et esthétique. Gazon et pavé béton sont assemblés pour agrémenter l'environnement urbain. Les surfaces de stationnement s'allègent avec l'apparition de verdure. Le pavé Cresco est de forme carré. Un joint à engazonner de 30 mm de largeur entoure chaque pavé. La surface engazonnée est de 25% de la surface totale utilisée.

Farben Teintes

Klassisch Classique



grau
gris



anthrazit
anthracite

*ab 300 m² auch mit individueller Farbe!
à partir de 300 m² aussi avec une couleur individuelle!*



anthrazit + grau (anthracite + gris)



grau (gris)

Verlegemuster Schémas de pose



Verlegehinweis
(Indications de pose)

Halb-
Verband
Pose
décalée

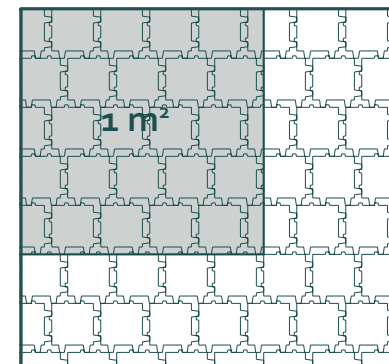

Kreuz-
Verband
Pose en
croix

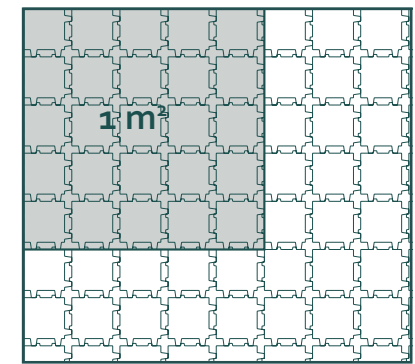

Fakten Besoins

Format (Dimensions)	17 x 17 cm	17 x 17 cm
Stärke (Épaisseur)	8 cm	10 cm
Drainfuge (Joint à drain)	30 mm	30 mm
Bedarf pro m ² (Besoins par m ²)	25 Stück (pièce)	25 Stück (pièce)
Gewicht pro m ² (Poids par m ²)	150 kg	188 kg
m ² pro Palette (m ² par palette)	7,68	6,72
Kantenausführung (Modèles d'arêtes)	Fase chanfrein	Fase chanfrein



Datenblatt
(Fiche technique)

Ipro Drain



R = Randstein (Pavé de rive)
 A = Anfangstein (Pavé de départ)
 N = Normalstein (Pavé de base)



Stabilität trifft Ökologie

Dank seinen angefügten Abstandhaltern für 12 mm breite Dränfugen lässt Ipro-Drain Regenwasser optimal versickern. Gleichzeitig gewährleistet er aufgrund seiner Bauweise eine hohe Stabilität für stark beanspruchte Verkehrsflächen, sodass kein Kompromiss zwischen Stabilität, Wirtschaftlichkeit und Ökobilanz notwendig ist.

La stabilité rencontre l'écologie

Le pavé Ipro-drain favorise l'infiltration naturelle de l'eau de pluie tout en proposant la réalisation d'un revêtement stable, durable et perméable. La pose de ce pavé peut se faire facilement et à moindre coût grâce à la pose mécanique. L'Ipro-drain permet la pose à joint drainant de 12 mm de largeur. Il évitera l'imperméabilisation des sols et empêchera l'eau de stagner longtemps en surface.

Verlegemuster Schémas de pose

Halb-
Verband
Pose
décalée

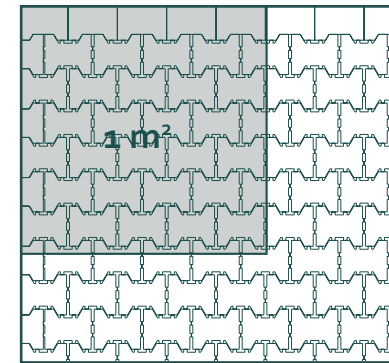

anthrazit (anthracite)



Verlegehinweis
(Indications de pose)



Datenblatt
(Fiche technique)

Farben Teintes

Klassisch
Classique



grau
gris



anthrazit
anthracite

ab 300 m² auch mit individueller Farbe!
à partir de 300 m² aussi avec une couleur individuelle!



grau (gris)

Fakten Besoins

	(N)	(R)	(A)	(N)	(R)	(A)
Format (Dimensions)	19,9 x 16,2 cm	10 x 16,2 cm	20 x 13,5 cm	19,9 x 16,2 cm	10 x 16,2 cm	20 x 13,5 cm
Stärke (Épaisseur)	8 cm	8 cm	8 cm	10 cm	10 cm	10 cm
Drainfuge (Joint à drain)	12 mm			12 mm		
Bedarf pro m ² / lfm (Besoins par m ² / ml)	35 Stück (pièce)	3 Stück (pièce)	5 Stück (pièce)	35 Stück (pièce)	3 Stück (pièce)	5 Stück (pièce)
Gewicht pro m ² (Poids par m ²)	150 kg	180 kg	180 kg	191 kg	220 kg	220 kg
m ² pro Palette (m ² par palette)	7,54	7,31	6,4	6,6	6,4	6,3
Kantenausführung (Modèles d'arêtes)	Fase chanfrein	Fase chanfrein	Fase chanfrein	Fase chanfrein	Fase chanfrein	Fase chanfrein

Dalle à gazon Rasengitter

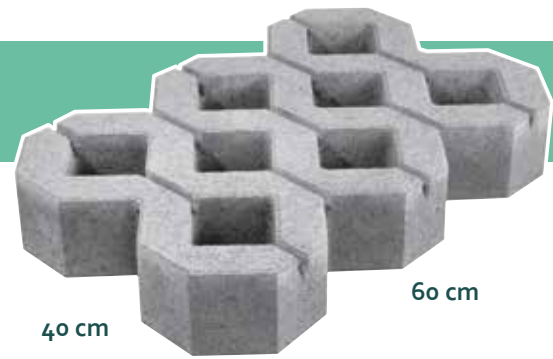

Im Einklang mit der Natur

Gittersteine sind die erste Wahl, wenn Sie Flächen befestigen und diese gleichzeitig in die Natur einbinden möchten. In den großen Kammern ist genügend Platz für vielfältigen Bewuchs. Parkplätze und Böschungen, aber auch Zaunmauern sind nur einige Möglichkeiten, bei denen dieser außergewöhnliche Klassiker zur Anwendung kommt. 42 % der Fläche ist begrünt.

En harmonie avec la nature

Si vous désirez stabiliser les surfaces et les intégrer à la nature, les dalle à gazon constituent le premier choix. Les grandes perforations laissent suffisamment d'espace pour des végétations variées. Les places de stationnement et les talus, mais également les murs de clôture, ne sont que quelques possibilités d'utilisation de ces pierres. 42 % de la surface est engazonnée.



Farben Teintes

Klassisch
Classique



grau
gris



grau (gris)

Verlegemuster Schémas de pose

Kreuz-
Verband
Pose
en croix

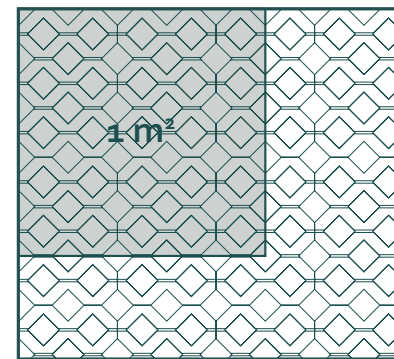

Verlegehinweis (Indications de pose)

Fakten Besoins

Format (Dimensions)	60 x 40 cm
Stärke (Épaisseur)	10 cm
Begrünbare Fläche (Surface engazonnable)	42 %
Bedarf pro m² (Besoins par m²)	4,16 Stück (pièce)
Gewicht pro m² (Poids par m²)	150 kg
m² pro Palette (m² par palette)	7,68
Kantenausführung (Modèles d'arêtes)	Fase chanfrein



Datenblatt (Fiche technique)

GESTALTUNGSPFLASTER PAVÉS DÉCORATIFS

Freier Lauf für Kreativität auf Ihrem Boden. Farblich oder dezent, grob oder fein, gerade oder rund. Gestaltungspflaster sind die gute Basis, Beton kreativ zur Geltung zu bringen. Leben Sie sich mit den Pflastersteinen von Hermann Peter aus. Mit der Kunst des Gestaltens verleihen Sie jedem Freiraum ein besonderes Ambiente.

Laissez libre cours à votre imagination pour votre sol. En couleur ou plus sobre, à gros grains ou à grains plus fins, droits ou arrondis, les pavés décoratifs sont la bonne base pour mettre le béton en valeur. Donnez un accent particulier à votre cour avec l'art de la décoration et profitez de la vie avec les pavés Hermann Peter!

Maloma.....	54 - 59
Rechteck-Quadrat (Rectangle Quadrilatères).....	60 - 65
Carré.....	66 - 69
Quadrilith Großformat (Grand format).....	70 - 71

Rechteck 20 x 30 x 8 cm, granitbraun (granité brun)

Maloma

Lebendig modern

Der großformatige Stein eignet sich hervorragend für Objekte im öffentlichen, repräsentativen Bereich. Ebenso verleiht Maloma privaten Bauvorhaben ein attraktives und modernes Erscheinungsbild. Drei Formate stehen zur Auswahl, was Ihnen eine Vielzahl an Gestaltungsmöglichkeiten bietet.

Moderne et vivant

La pierre grand format convient parfaitement à des réalisations représentatives du domaine public. Maloma donne ainsi, le pavé une apparence moderne et attrayante aux projets de construction privés. Trois formats différents disponibles.

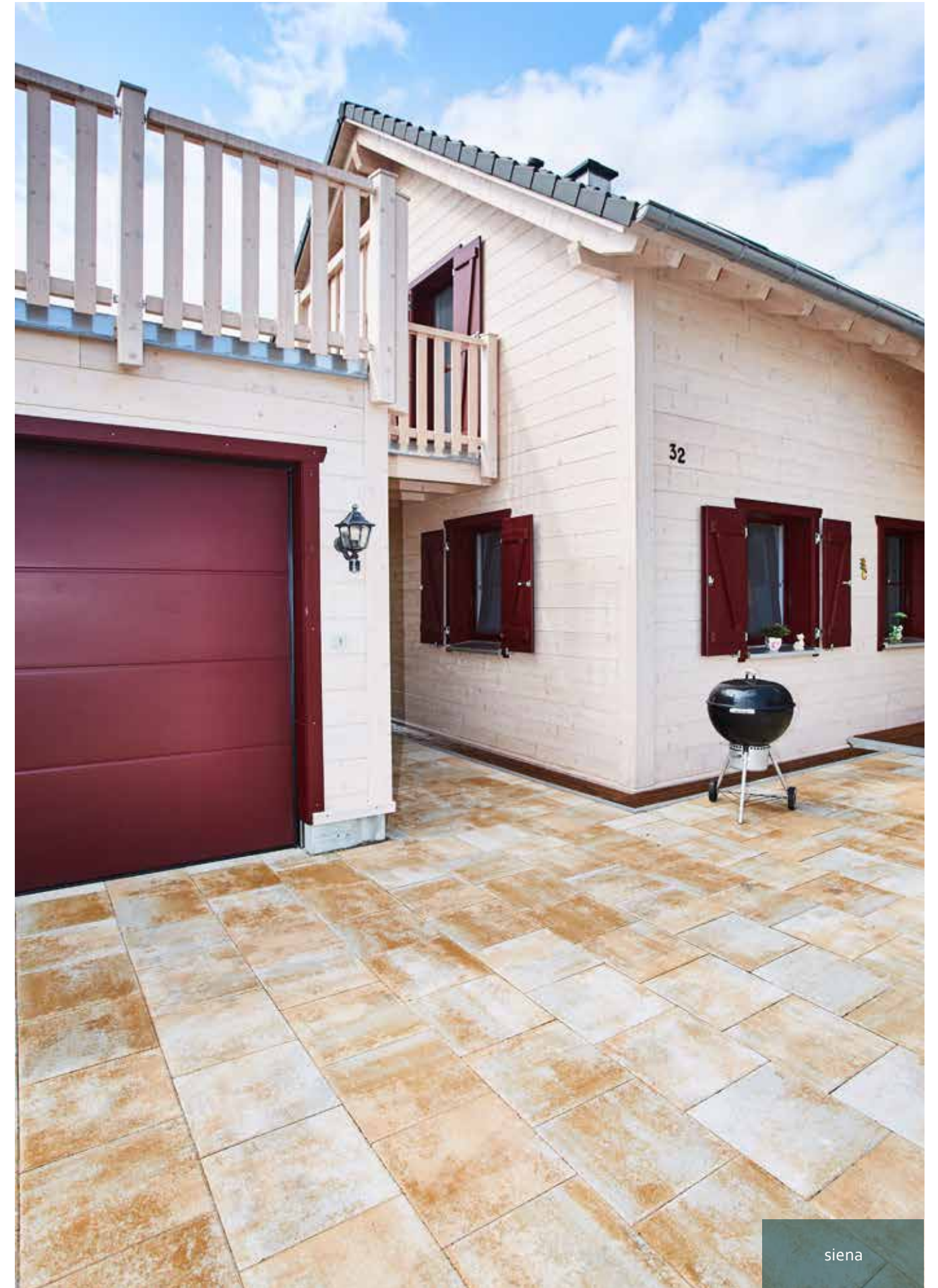



burgund (bourgogne)

**BELASTBARE FLÄCHE
FÜR EINE GERADLINIGE
ARCHITEKTUR.**

**UNE SURFACE RÉSILIENTE
POUR L'ARCHITECTURE
LINÉAIRE.**

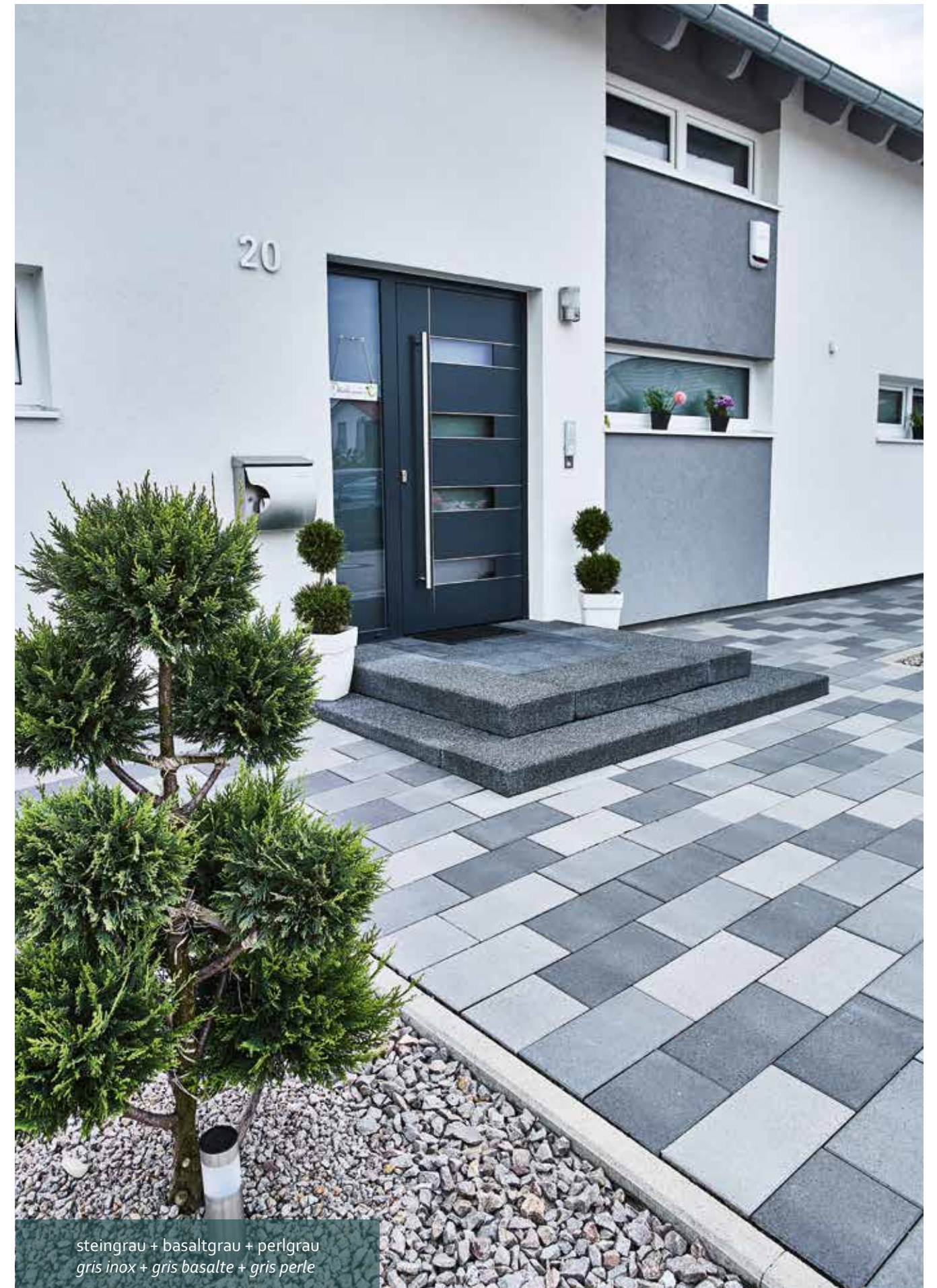
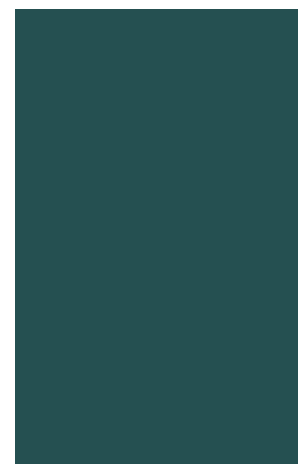

steingrau + basaltgrau + perlgrau
gris inox + gris basalte + gris perle

Maloma



Farben Teintes

Klassisch Classique



grau
gris



anthrazit
anthracite



perlgrau*
gris perle*



steingrau*
gris inox*



basaltgrau*
gris basalte*

*Nur im Format 40 x 20 cm
*Uniquement en 40 x 20 cm

Changierend Teintes



black + white
blanc + noir



muschelkalk
muschelkalk



siena**
siena

**Mindestabnahme 100 m²
minimum de commande 100 m²



burgund
bourgogne

ab 300 m² auch
mit individueller Farbe!
à partir de 300 m² aussi
avec une couleur individuelle!

Verlegemuster Schémas de pose

Halb-Verband (Pose décalée)

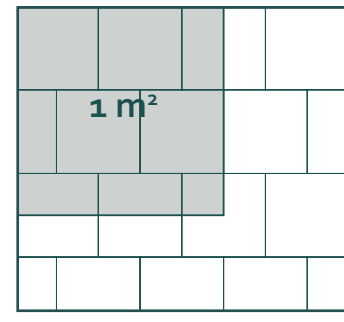

Steinbedarf (Besoins):
40 x 40 cm je (par) m² - 6,25 St. (pièces)
Randabschluss je lfm.
(Pavé finition par ml):
40 x 20 cm - 0,6 St. (pièces)

Läufer-Verband (Pose linéaire)

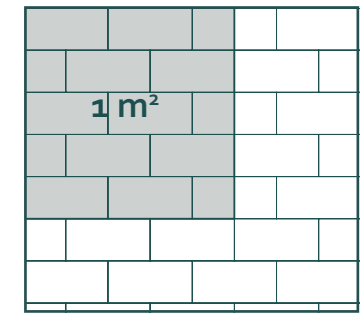

Steinbedarf (Besoins):
20 x 40 cm je (par) m² - 12,5 St. (pièces)
Randabschluss je lfm.
(Pavé finition par ml):
20 x 20 cm - 2,6 St. (pièces)

Bahnen-Verband (Pose en linéaire)

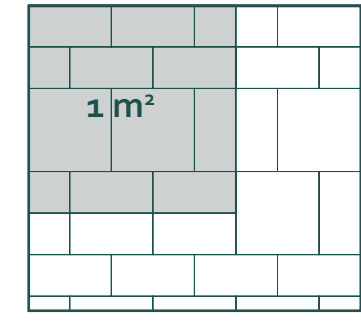

Steinbedarf (Besoins):
40 x 40 cm je (par) m² - 4,5 St. (pièces)
20 x 40 cm je (par) m² - 4,5 St. (pièces)

Flecht-Verband (Pose tressée)

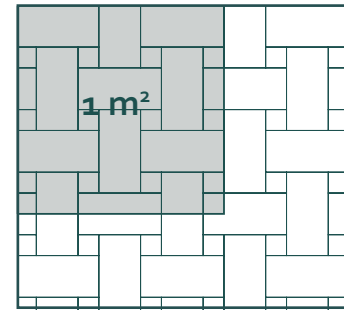

Steinbedarf (Besoins):
20 x 40 cm je (par) m² - 11,11 St. (pièces)
10 x 10 cm - 11,11 St. (pièces)

Fischgrät-Verband (Pose en arêtes)

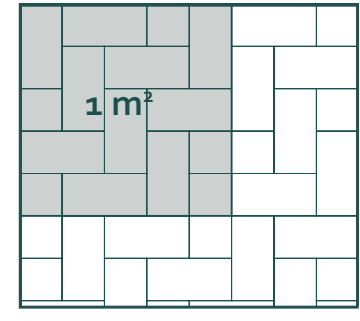

Steinbedarf (Besoins):
20 x 40 cm je (par) m² - 12,5 St. (pièces)
Randabschluss je lfm.
(Pavé finition par ml):
20 x 20 cm - 0,5 St. (pièces)

Römischer-Verband (Pose à la romaine)

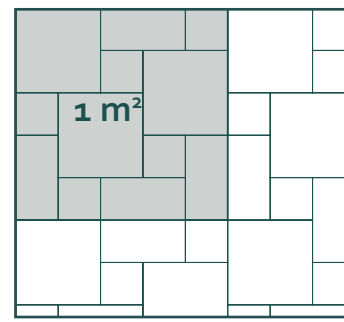

Steinbedarf (Besoins):
40 x 40 cm je (par) m² - 5 St. (pièces)
20 x 20 cm je (par) m² - 5 St. (pièces)
Randabschluss je lfm.
(Pavé finition par ml):
40 x 20 cm - 0,5 St. (pièces)

Rheinauer-Verband (Pose Rheinau)

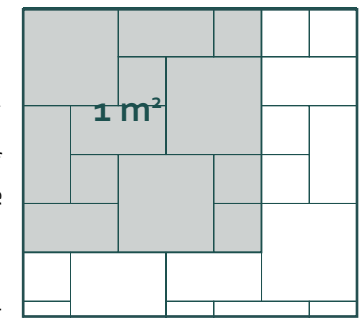

Steinbedarf (Besoins):
40 x 40 cm je (par) m² - 3,57 St. (pièces)
20 x 40 cm je (par) m² - 3,57 St. (pièces)
20 x 20 cm je (par) m² - 3,57 St. (pièces)



Verlegehinweis
(Indications de pose)

Fakten Besoins

Format (Dimensions)	40 x 20 cm	20 x 20 cm	40 x 20 cm	40 x 40 cm
Stärke (Epaisseur)	6 cm	8 cm	8 cm	8 cm
Bedarf pro m ² (Besoins par m ²)	12,5 Stück (pièce)	25 Stück (pièce)	12,5 Stück (pièce)	6,25 Stück (pièce)
Gewicht pro m ² (Poids par m ²)	135 kg	180 kg	180 kg	180 kg
m ² pro Palette (m ² par palette)	9,6	7,68	7,68	7,68
Kantenausführung (Modèles d'arêtes)	Fase chanfrein	Fase chanfrein	Fase chanfrein	Fase chanfrein



Datenblatt
(Fiche technique)

Rechteck- Quadrat

Rectangle
Quadrilatères

Zeitlose Blickfänger

Durch die große Auswahl an Farben, Formaten und die schlichte Eleganz der Form lassen sich außergewöhnlich viele Gestaltungskombinationen erzielen. Ein Pflaster für ruhige und harmonische Flächen. Mit diesem Stein werden kleine ebenso wie große Flächen zu interessanten und zeitlosen Blickfängern.

Accroche-regard intemporel

Le grand choix des couleurs et la simplicité des formes permettent de combiner une infinité d'agencements décoratifs. Un pavé pour des étendues calmes et harmonieuses. Même les surfaces étendues deviennent des points de mire intéressants et hors du temps. Jouez de votre imagination et de votre créativité. Avec ce pavé, tant les espaces étendus que les espaces exigus font de l'effet.

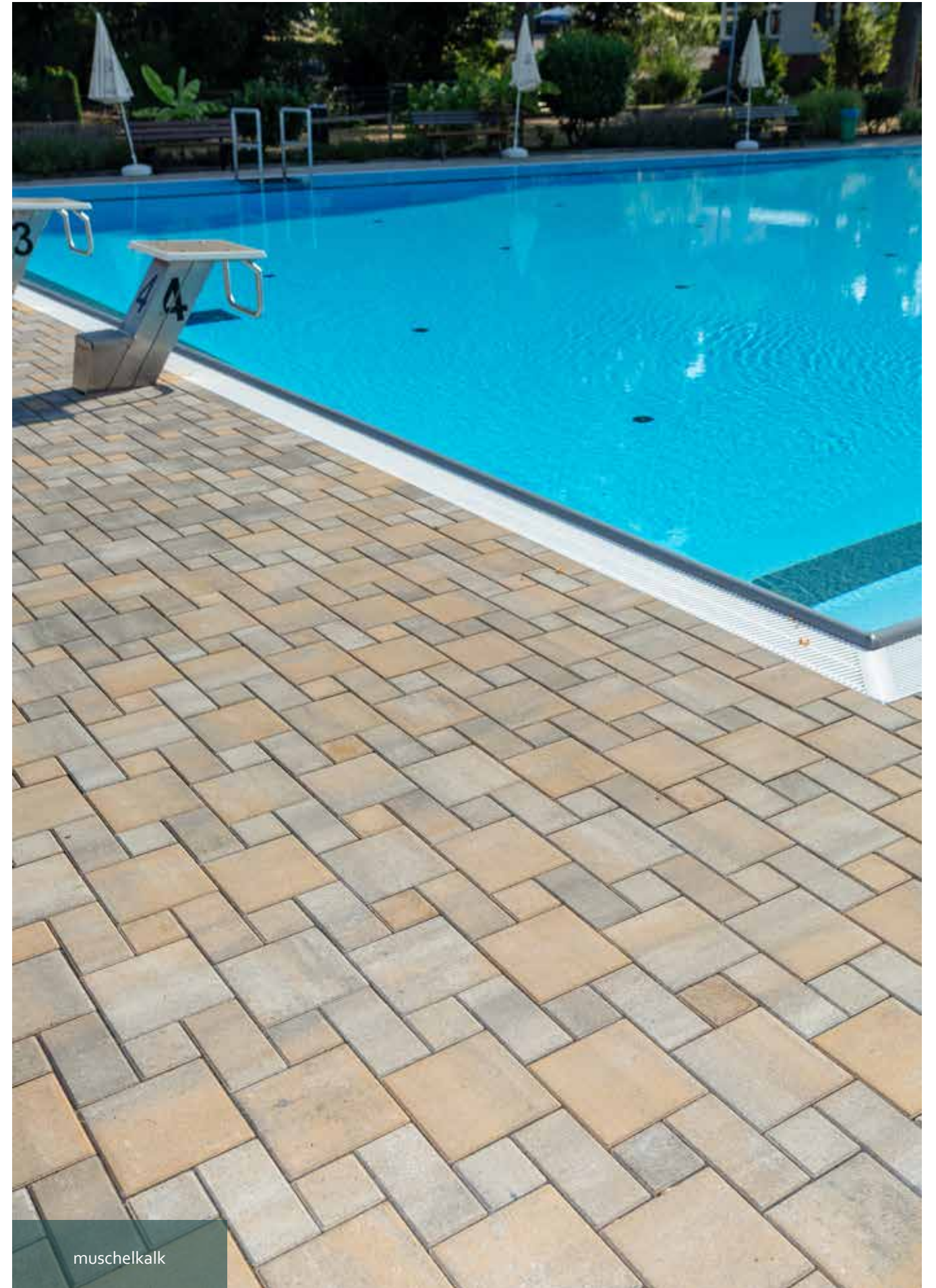

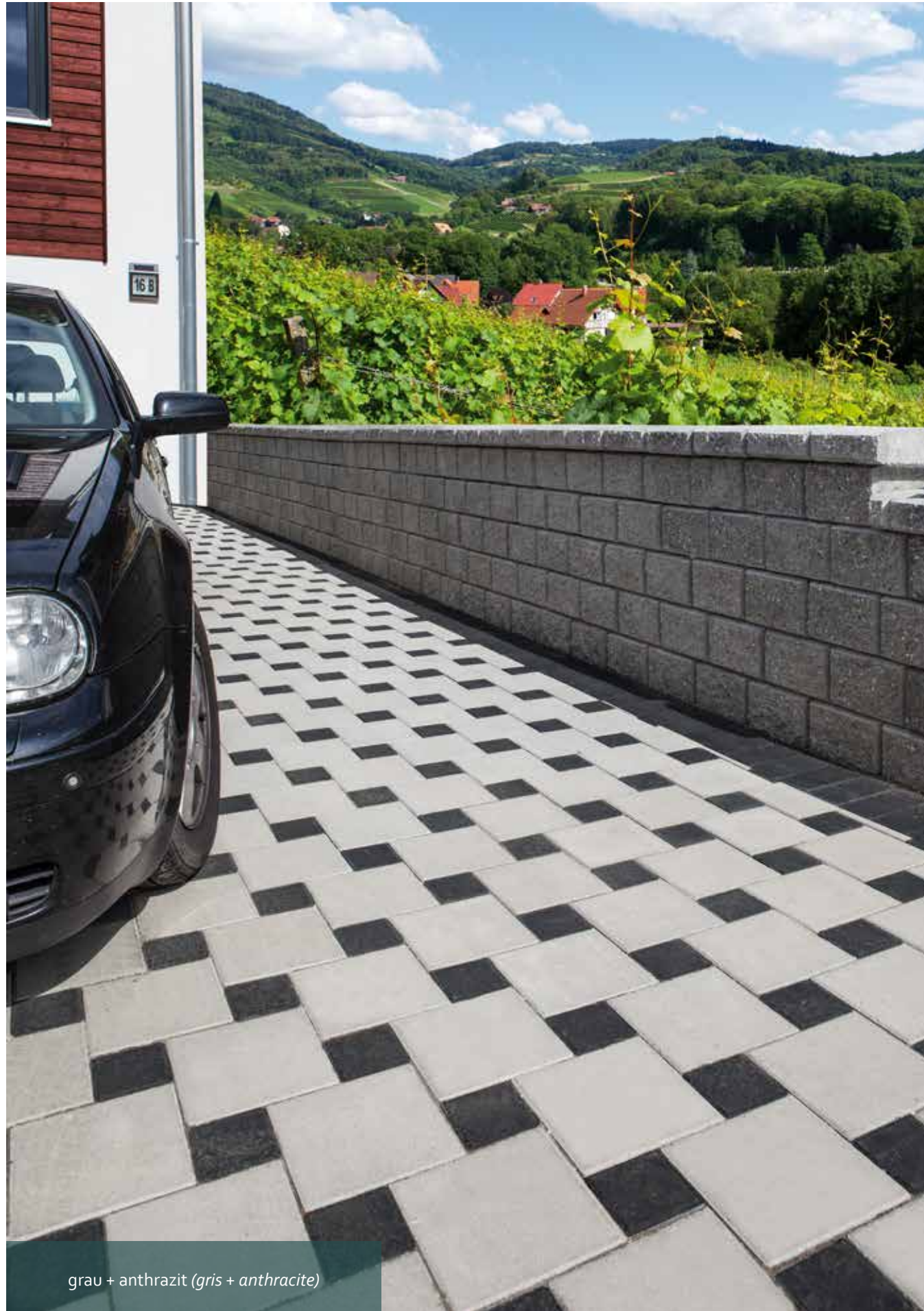

grau + anthrazit (*gris + anthracite*)



black + white (*blanc + noir*)

**RUHIGE UND
HARMONISCHE FLÄCHEN.**

**SILENCIEUX ET
SURFACES HARMONIEUSES.**

Rectangle Quadrilatères Rechteck-Quadrat

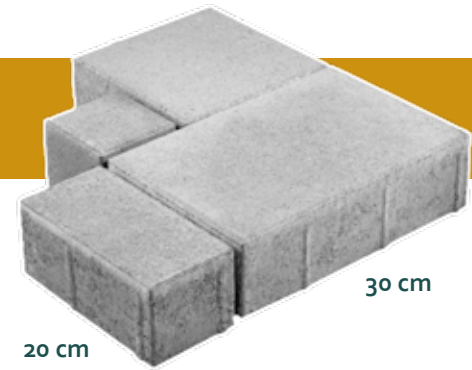

Farben Teintes

Klassisch Classique



grau**
gris



anthrazit**
anthracite



rot
rouge



erdbraun
brun

Changierend Teintes



black + white
blanc + noir



muschelkalk
muschelkalk



herbstlaub
feuille de vigne

Wassergestrahlt* Lavé fin

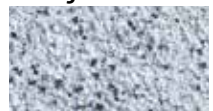

aqua grau
aqua gris

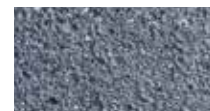

aqua anthrazit
aqua anthracite

Gefräst* Fraisé



granitgrau gefräst
granité gris



anthrazit gefräst
granité noir

ab 300 m² auch
mit individueller Farbe!
à partir de 300 m² aussi
avec une couleur individuelle!

**In diesen Farben als
Pflasterkreis lieferbar!
Dans ces couleurs nous
pouvons livrer un cercle!

*Mindestabnahme 100 m²
minimum de commande 100 m²

Verlegemuster Schémas de pose

Halb-Verband (Pose décalée)

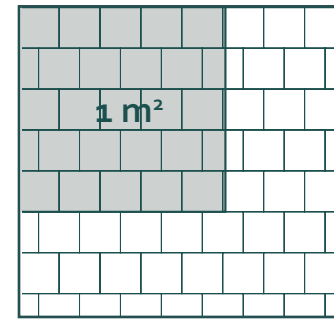

Steinbedarf (Besoins):
20 x 20 cm je (par) m² ~ 25 St. (pièces)
Randabschluss je lfm. (rive / ml):
20 x 10 cm ~ 2,5 St. (pièces)

Läufer-Verband (Pose linéaire)

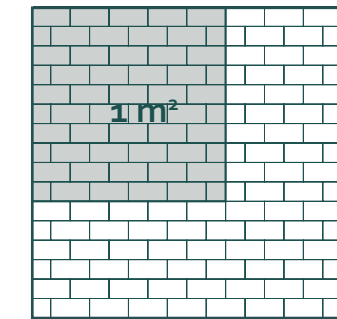

Steinbedarf (Besoins):
20 x 10 cm je (par) m² ~ 50 St. (pièces)
Randabschluss je lfm. (rive / ml):
10 x 10 cm ~ 2,5 St. (pièces)

Wilder-Verband (Pose sauvage)

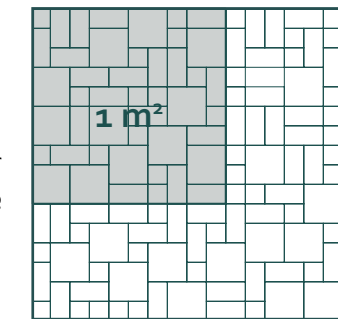

Steinbedarf (Besoins):
10 x 10 cm je (par) m² ~ 20 St. (pièces)
20 x 10 cm je (par) m² ~ 18 St. (pièces)
20 x 20 cm je (par) m² ~ 11 St. (pièces)

Römischer-Verband (Pose à la romaine)

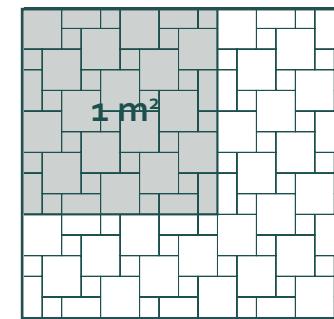

Steinbedarf (Besoins):
20 x 20 cm je (par) m² ~ 20 St. (pièces)
10 x 10 cm je (par) m² ~ 20 St. (pièces)
Randabschluss je lfm. (rive / ml):
20 x 10 cm ~ 2 St. (pièces)

Fischgrät-Verband (Pose en arêtes)

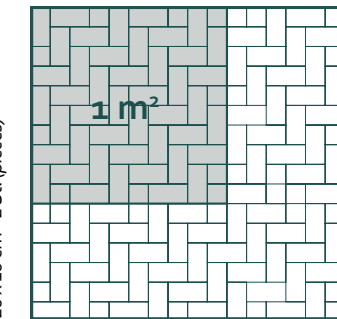

Steinbedarf (Besoins):
20 x 10 cm je (par) m² ~ 50 St. (pièces)
Randabschluss je lfm. (rive / ml):
10 x 10 cm ~ 2 St. (pièces)

Rheinauer Verband (Pose Rheinau)

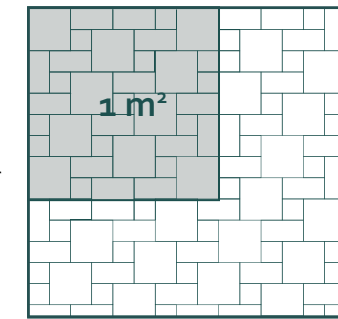

Steinbedarf (Besoins):
20 x 20 cm je (par) m² 14,28 St. (pièces)
10 x 20 cm je (par) m² 14,28 St. (pièces)
10 x 10 cm je (par) m² 14,28 St. (pièces)

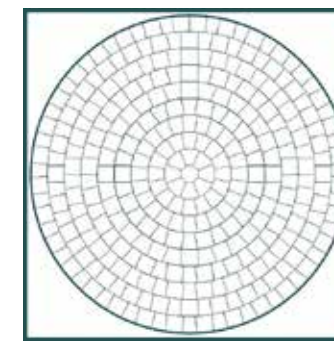

Pflasterkreis (Cercle de pavé):
Durchmesser (Diamètre) 192 cm
Stärke (Epaisseur) 8 cm



Verlegehinweis
(Indications de pose)



Datenblatt
(Fiche technique)

Fakten Besoins

Format (Dimensions)	10 x 10 cm	20 x 10 cm	20 x 20 cm	10 x 10 cm	20 x 10 cm	20 x 20 cm	30 x 20 cm	20 x 10 cm
Stärke (Epaisseur)	6 cm	6 cm	6 cm	8 cm	8 cm	8 cm	8 cm	10 cm
Bedarf pro m ² (Besoins par m ²)	100 Stück (pièce)	50 Stück (pièce)	25 Stück (pièce)	100 Stück (pièce)	50 Stück (pièce)	25 Stück (pièce)	16,67 Stück (pièce)	50 Stück (pièce)
Gewicht pro m ² (Poids par m ²)	135 kg	135 kg	135 kg	180 kg	180 kg	180 kg	180 kg	220 kg
m ² pro Palette (m ² par palette)	9,6	9,6	9,6	7,68	7,04* 7,68**	7,68	7,68	6,72
Kantenausführung (Modèles d'arêtes)	Fase chanfrein	Fase chanfrein	Fase chanfrein	Fase chanfrein	Fase chanfrein + Microfase micro: chanfrein:	Fase chanfrein	Fase chanfrein	Fase chanfrein

*Läuferverband (Pose linéaire)

**Fischgrätverband (Pose en arêtes)

Carré

Natürliches Ambiente

Carré Pflaster ist ein optimales Gestaltungselement für alle Wege, Einfahrten, Terrassen und viele andere Bereiche rund um Haus und Garten. Es unterstreicht das natürliche Ambiente der Umgebung und verleiht ihr zusätzlichen Charme. Gepflegte Alleen, Gärten, Promenaden und Parks erscheinen im rechten Licht.

Ambiance naturelle

Le pavé 16/16 -16/24 est un élément idéal pour l'agencement de tous les chemins, les sorties de garage, les terrasses et bien d'autres endroits tout autour de la maison et du jardin. Ce format de pavé a fait ses preuves dans le domaine des paysagistes. Avec lui, les allées, les promenades et les parcs se montrent toujours entretenus.

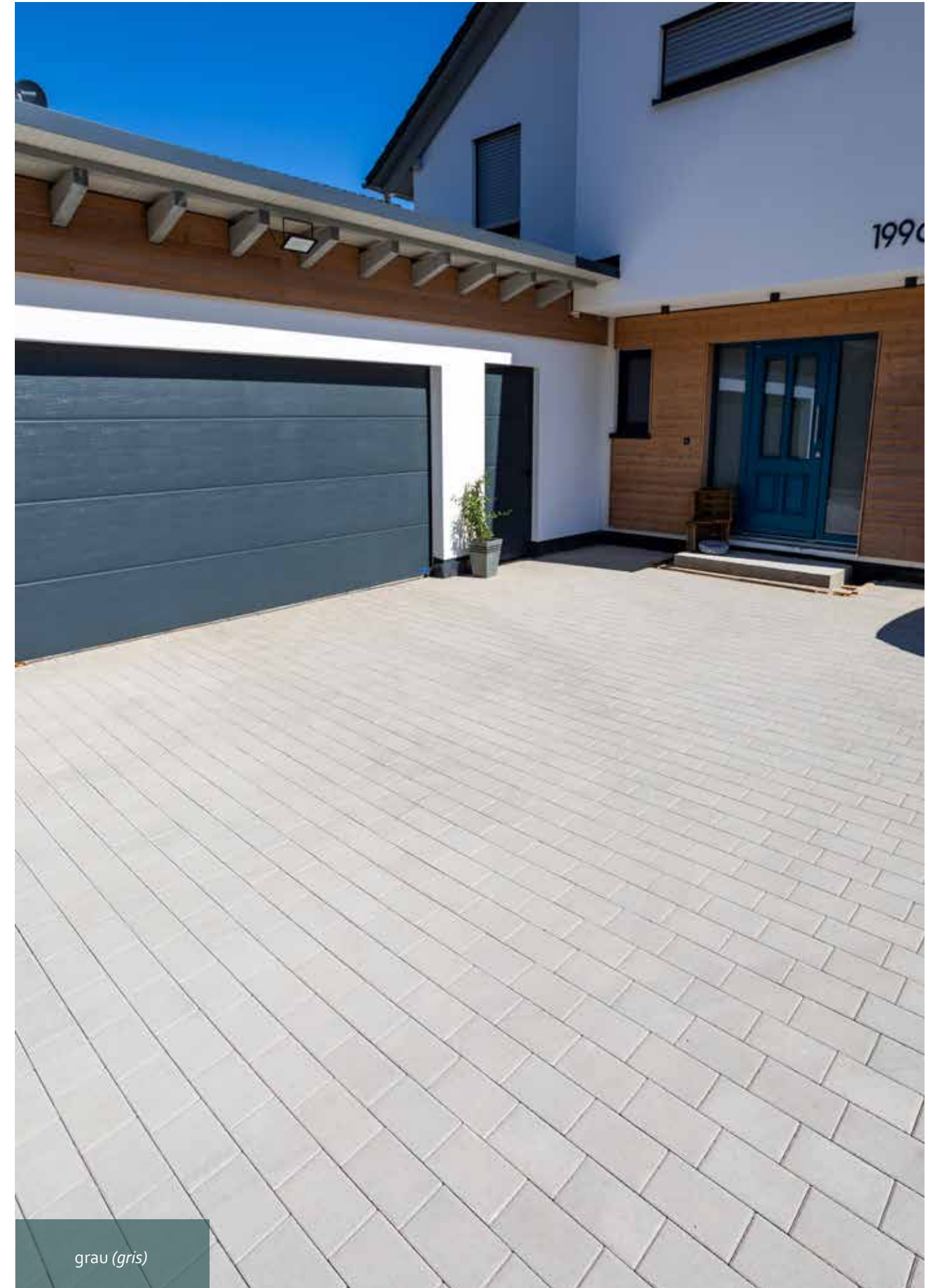

Carré



Farben Teintes

Klassisch Classique



grau
gris



anthrazit*
anthracite



erdbraun*
brun

ab 300 m² auch
mit individueller Farbe!
à partir de 300 m² aussi
avec une couleur individuelle!

Feingestrahlt* Lavé fin

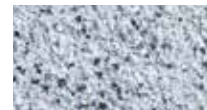

aqua grau
aqua gris

*Mindestabnahme 100 m²
minimum de commande 100 m²

Gefräst* Fraisé



granitgrau gefräst
granité gris

Verlegemuster Schémas de pose

Halb-Verband (Pose décalée)

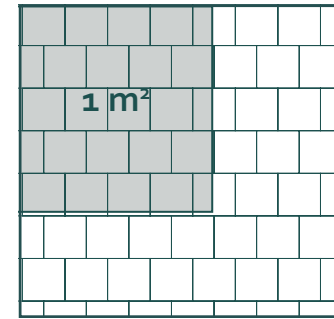

Steinbedarf (Besoins):
16 x 16 cm je (par) m² - 39 St. (pièces)

Läufer-Verband I (Pose linéaire I)

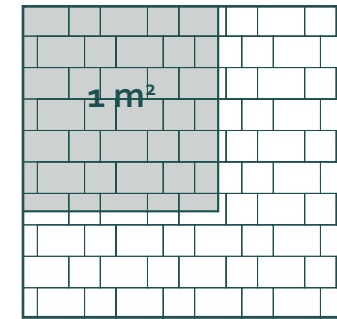

Steinbedarf (Besoins):
16 x 16 cm je (par) m² - 15 St. (pièces)
24 x 24 cm je (par) m² - 15 St. (pièces)

Läufer-Verband II (Pose linéaire II)

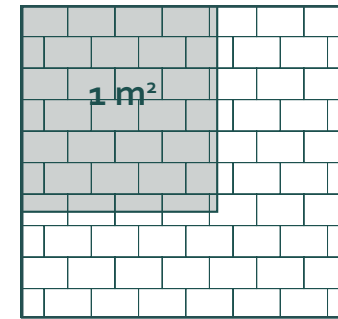

Steinbedarf (Besoins):
24 x 16 cm je (par) m² - 26 St. (pièces)

Fischgrät-Verband (Pose en arêtes)

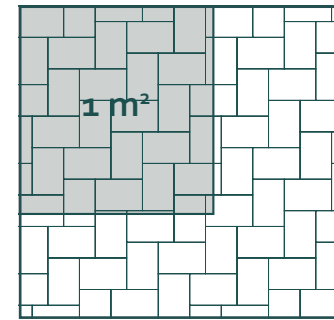

Steinbedarf (Besoins):
24 x 16 cm je (par) m² - 26 St. (pièces)

H-Verband (Pose H)

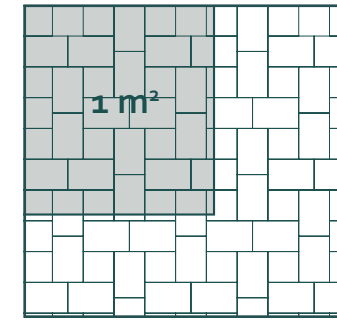

Steinbedarf (Besoins):
16 x 16 cm je (par) m² - 9,5 St. (pièces)
24 x 16 cm je (par) m² - 19 St. (pièces)



Verlegehinweis (Indications de pose)

Fakten Besoins

Format (Dimensions)	16 x 16 cm	24 x 16 cm	16 x 16 cm	24 x 16 cm
Stärke (Épaisseur)	8 cm	8 cm	10 cm	10 cm
Bedarf pro m ² (Besoins par m ²)	39 Stück (pièce)	26 Stück (pièce)	39 Stück (pièce)	26 Stück (pièce)
Gewicht pro m ² (Poids par m ²)	180 kg	180 kg	220 kg	220 kg
m ² pro Palette (m ² par palette)	7,18	7,7	6,28	6,73
Kantenausführung (Modèles d'arêtes)	Fase chanfrein	Fase chanfrein	Fase chanfrein	Fase chanfrein



Datenblatt
(Fiche technique)

Quadrilith grand format Quadrilith Großformat

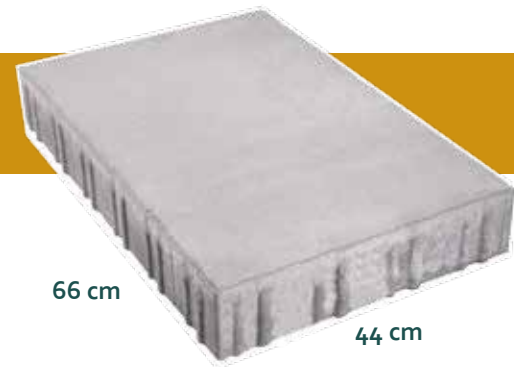

66 cm

44 cm



Stabilität im Großformateinsatz

Das Quadrilith Großformatsystem überzeugt durch ein edles und natürliches Erscheinungsbild. An jeder Außenrauerstrecke besitzt dieser Stein so genannte Kraftschlusszähne und eine Mulde. Ihr Ineinandergreifen erhöht die Stabilität immens. Dieses Großformatpflaster lässt sich ohne Weiteres mit dem normalen Quadrilith Pflaster kombinieren.

Stabilité en utilisation grand format

Le pavage Quadrilith se compose d'un grand pavé de forme rectangulaire et d'un petit pavé de rive carré. L'originalité de ce pavé réside dans son système de double ancrage accroché sur ses flancs. La forme carré de surface ne laisse pas deviner la fonction de blocage enterré et ensablé du système Quadrilith.

Farben Teintes

Klassisch* Classique



grau
gris

Gefräst* Fraisé



granitgrau gefräst
granité gris

ab 300 m² auch
mit individueller Farbe!
à partir de 300 m² aussi
avec une couleur individuelle!

*Mindestabnahme 100 m²
minimum de commande 100 m²



Verlegehinweis
(Indications de pose)



granitgrau (granité gris)

Verlegemuster Schémas de pose

Halb-Verband (Pose décalée)

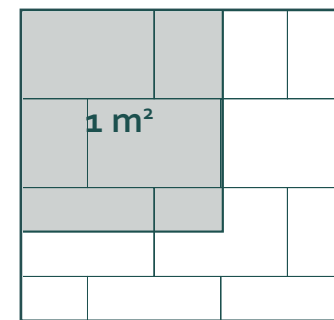

Steinbedarf (Besoins):
66 x 44 cm je (par) m² ~3,15 St. (pièces)

Drittel-Verband (Pose décalée 1 tiers)

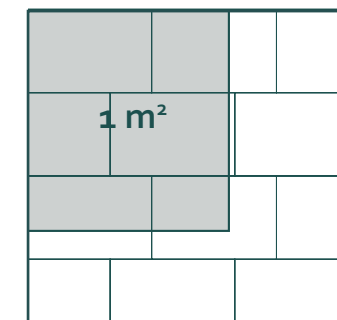

Steinbedarf (Besoins):
66 x 44 cm je (par) m² ~3,15 St. (pièces)

Kreuzfugen-Verband (Pose en croix)

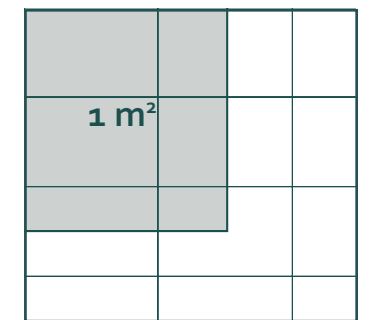

Steinbedarf (Besoins):
66 x 44 cm je (par) m² ~3,45 St. (pièces)

Fakten Besoins

Format (Dimensions)	66 x 44 cm	66 x 44 cm
Stärke (Épaisseur)	10 cm	12 cm
Bedarf pro m ² (Besoins par m ²)	3,45 Stück (pièce)	3,45 Stück (pièce)
Gewicht pro m ² (Poids par m ²)	220 kg	260 kg
m ² pro Palette (m ² par palette)	8,12	6,96
Kantenausführung (Modèles d'arêtes)	Fase chanfrein	Fase chanfrein



Datenblatt
(Fiche technique)

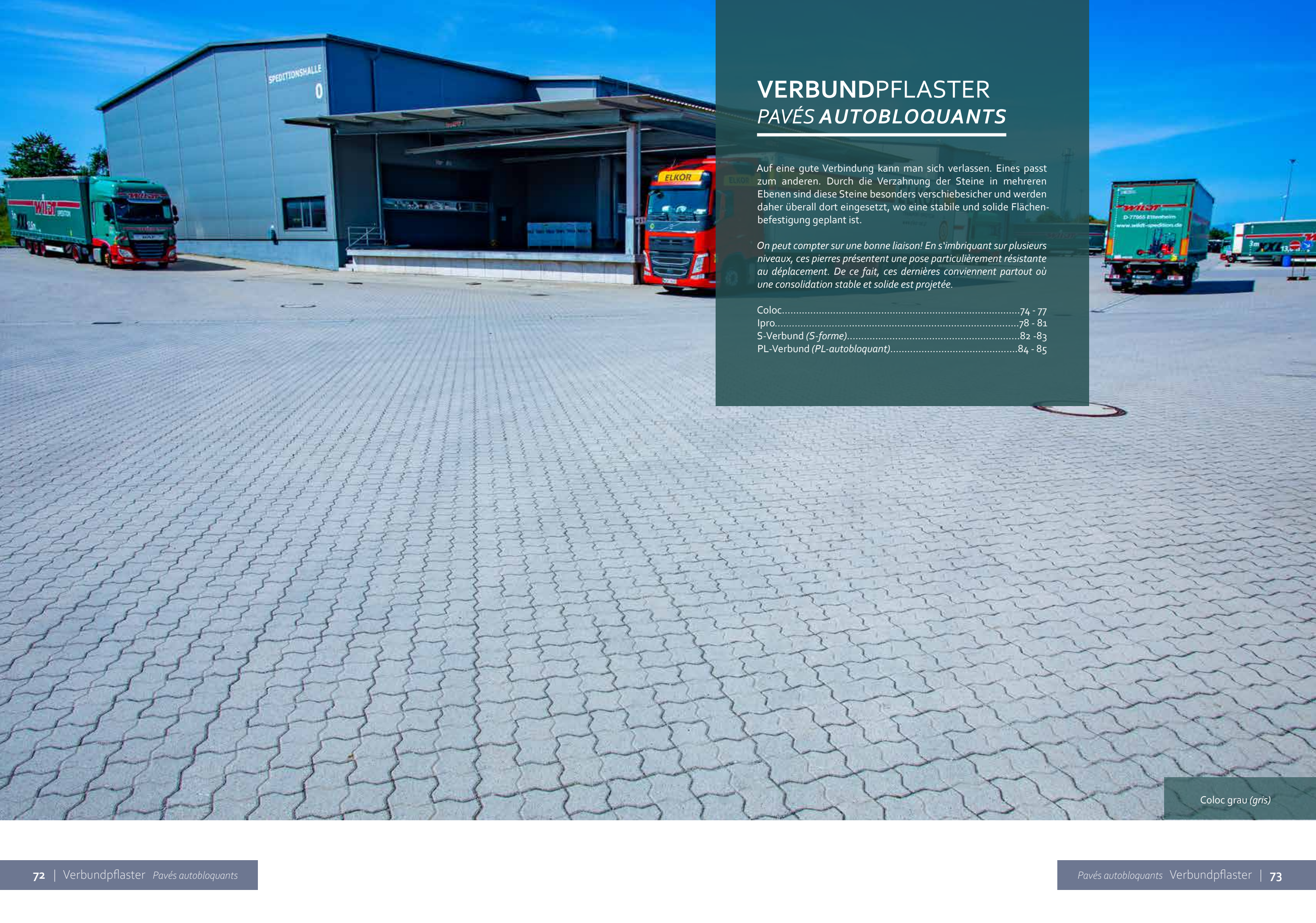

VERBUNDPFLASTER PAVÉS AUTOBLOQUANTS

Auf eine gute Verbindung kann man sich verlassen. Eines passt zum anderen. Durch die Verzahnung der Steine in mehreren Ebenen sind diese Steine besonders verschiebesicher und werden daher überall dort eingesetzt, wo eine stabile und solide Flächenbefestigung geplant ist.

On peut compter sur une bonne liaison! En s'imbriquant sur plusieurs niveaux, ces pierres présentent une pose particulièrement résistante au déplacement. De ce fait, ces dernières conviennent partout où une consolidation stable et solide est projetée.

Coloc.....	74 - 77
lpro.....	78 - 81
S-Verbund (S-forme).....	82 - 83
PL-Verbund (PL-autobloquant).....	84 - 85

Coloc grau (gris)

Extrem belastbar

Der Vorteil dieses Pflasters liegt in seiner extrem hohen Belastbarkeit. Ausschlaggebend für diesen Stein ist seine Winkelform, die wie ein Anker wirkt. Durch die Einbindung des Steines in zwei benachbarte Reihen ist die Fläche extrem hoch belastbar. Die Ausführung mit Microfase und rationalisiertem Fugenbild verringert die Rollgeräusche von Rädern jeder Art erheblich.

Extrêmement résistant

Une forme en double ancrage et des flancs découpés en dents de scie qui assurent à ce pavé béton une grande stabilité multi-directionnelle. Les forces statiques et dynamiques sont réparties sur l'ensemble du revêtement.



Coloc



22,5cm

22,5 cm



Farben Teintes

Klassisch
Classique



grau
gris

*ab 300 m² auch
mit individueller Farbe!
à partir de 300 m² aussi
avec une couleur individuelle!*

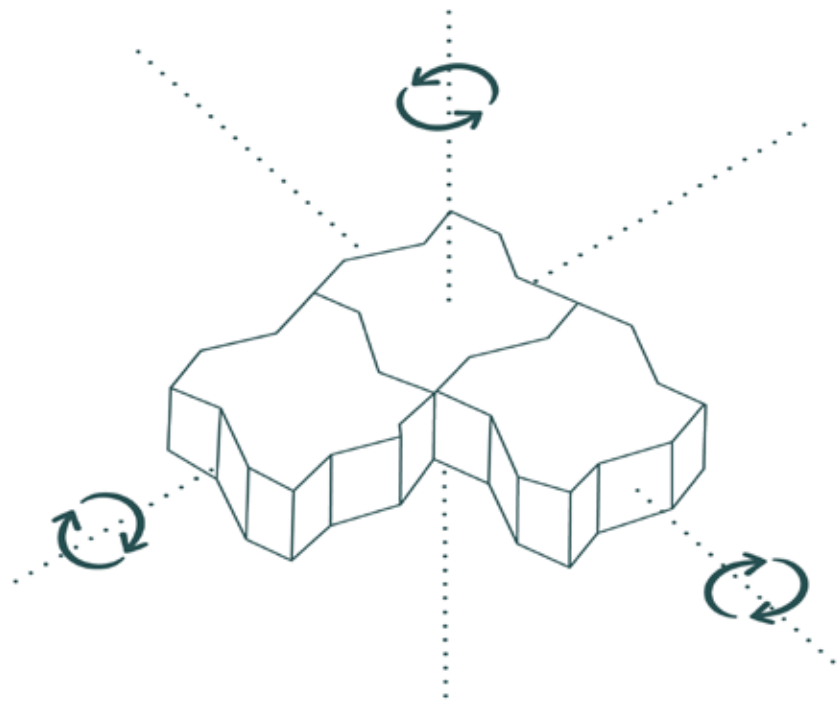

grau (gris)

Verlegemuster Schémas de pose

Verband
Microfase
Pose micro
chanfrein

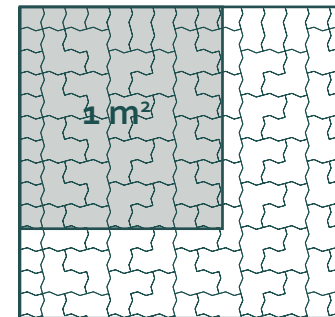

Verband
Pose

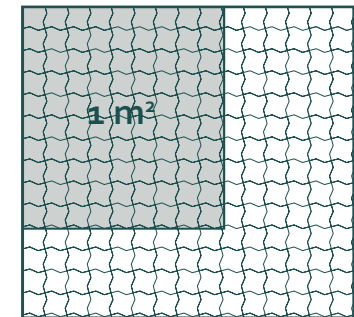

Verlegehinweis
(Indications de pose)

Fakten Besoins

		Randstein (rive)		Randstein (rive)	
Format (Dimensions)	22,5 x 22,5 cm	23 x 13 cm	22,5 x 22,5 cm	23 x 13 cm	
Stärke (Épaisseur)	8 cm	8 cm	10 cm	10 cm	
Bedarf pro m ² / lfm (Besoins par m ² / ml)	26 Stück (pièce)	9 Stück (pièce)	26 Stück (pièce)	9 Stück (pièce)	
Gewicht pro m ² (Poids par m ²)	180 kg	180 kg	220 kg	220 kg	
m ² pro Palette (m ² par palette)	7,19	7,38	6,28	6,38	
Kantenausführung (Modèles d'arêtes)	Fase (chanfrein) Microfase (Micro chanfrein)	Fase chanfrein	Fase chanfrein	Fase chanfrein	Fase chanfrein



Datenblatt)
(Fiche technique)

Ipro

Stabilität mit geringem Rollgeräusch

Dieser Pflasterstein bietet mit seiner handlichen und kompakten Form eine optimale Verlegeleistung. Jeder dieser Steine geht mit seinen umliegenden 6 Nachbarsteinen eine Verbindung ein. Diese Verbundenheit nach allen Seiten sorgt für eine besonders hohe Stabilität des Pflasterbelags. Die Ausführung mit Microfase verringert die Rollgeräusche von Rädern jeder Art erheblich.

Stabilität mit geringem Rollgeräusch

Une forme « H » en double ancrage assure à ce pavé béton une grande stabilité multi-directionnelle.



Ipro



R = Randstein (Pavé de rive)
 A = Anfangstein (Pavé de départ)
 N = Normalstein (Pavé de base)



Farben Teintes

ab 300 m² auch mit individueller Farbe!
 à partir de 300 m² aussi avec une couleur individuelle!

Klassisch
Classique



grau
gris



anthrazit
anthracite



grau + weiß (gris + blanc)

Verlegemuster Schémas de pose

Halb-
Verband
Pose
décalée

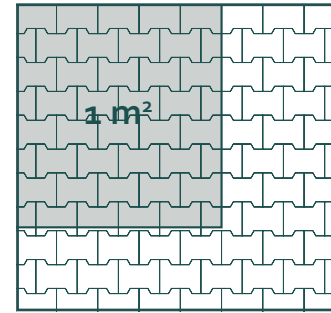

Verlegehinweis
(Indications de pose)



Datenblatt
(Fiche technique)

Fakten Besoins

	(N)	(R)	(A)	(N)	(R)
Format (Dimensions)	20 x 16,5 cm	10 x 10,2 cm	20 x 13,5 cm	20 x 16,5 cm	10 x 16,5 cm
Stärke (Épaisseur)	6 cm	6 cm	6 cm	8 cm	8 cm
Bedarf pro m² / lfm (Besoins par m² / ml)	35 Stück (pièce)	3 Stück (pièce)	5 Stück (pièce)	35 Stück (pièce)	3 Stück (pièce)
Gewicht pro m² (Poids par m²)	135 kg	135 kg	135 kg	180 kg	180 kg
m² pro Palette (m² par palette)	9,43	6,86	6	7,54	7,31
Kantenausführung (Modèles d'arêtes)	Fase chanfrein	Fase chanfrein	Fase chanfrein	Fase chanfrein Microfase (Micro chanfrein)	Fase chanfrein
	(A)	(N)	(R)	(A)	
Format (Dimensions)	20 x 13,5 cm	20 x 16,5 cm	10 x 16,2 cm	20 x 13,5 cm	
Stärke (Épaisseur)	8 cm	10 cm	10 cm	10 cm	
Bedarf pro m² / lfm (Besoins par m² / ml)	5 Stück (pièce)	35 Stück (pièce)	3 Stück (pièce)	5 Stück (pièce)	
Gewicht pro m² (Poids par m²)	180 kg	220 kg	220 kg	220 kg	
m² pro Palette (m² par palette)	6,4	6,6	6,4	6,3	
Kantenausführung (Modèles d'arêtes)	Fase chanfrein	Fase chanfrein Microfase (Micro chanfrein)	Fase chanfrein	Fase chanfrein	

S-forme S-Verbund

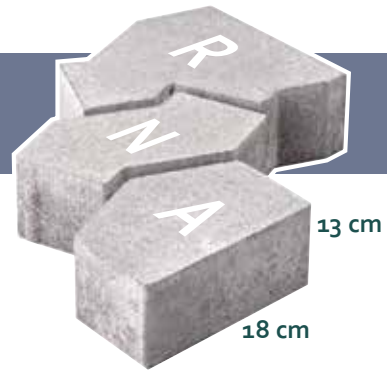

R = Randstein (Pavé de rive)
A = Anfangstein (Pavé de départ)
N = Normalstein (Pavé de base)



Besonders geräuscharm und belastbar

Wo täglich große Lasten und schwere Güter transportiert und abgeladen werden, bedarf es einer Pflasterdecke, die außergewöhnlichen Beanspruchungen standhält. Durch seine S-förmige Verkeilung kann man extrem hohen Anforderungen mit diesem Stein entgegenwirken. Durch die scharfkantige Ausführung werden Geräusche erheblich reduziert.

Particulièrement silencieux et résistant

Le pavé S-Forme constitue un revêtement solide et résistant à toute épreuve. Les charges de circulation les plus lourdes ne lui font pas peur. C'est l'autobloquant de base. Il est disponible en épaisseurs 6 et 8 cm. Le pavé S-Forme est simple et pratique. Présent sur 4 continents, parfois sur des surfaces de plusieurs dizaines de milliers de m² comme dans un port maritime, le pavé S-Forme est simple et pratique.



grau (gris)

Farben Teintes

Klassisch
Classique



grau
gris

*ab 300 m² auch mit individueller Farbe!
à partir de 300 m² aussi avec une couleur individuelle!*



Verlegemuster Schémas de pose

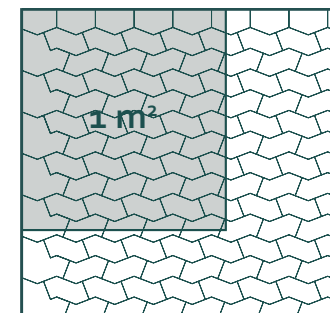

S-Verbund
Pose S



Verlegehinweis
(Indications de pose)



Datenblatt
(Fiche technique)

Fakten Besoins

	(N)	(R)	(A)	(N)	(R)	(A)
Format (Dimensions)	19 x 10 cm	21,25 x 21 cm	18 x 13 cm	19 x 10 cm	21,25 x 21 cm	18 x 13 cm
Stärke (Épaisseur)	6 cm	6 cm	6 cm	8 cm	8 cm	8 cm
Bedarf pro m² / lfm (Besoins par m² / ml)	49 Stück (pièce)	4,75 Stück (pièce)	5,2 Stück (pièce)	49 Stück (pièce)	4,75 Stück (pièce)	5,2 Stück (pièce)
Gewicht pro m² (Poids par m²)	135 kg	135 kg	135 kg	180 kg	180 kg	180 kg
m² pro Palette (m² par palette)	9,79	7,4	7	7,83	5,92	5,6
Kantenausführung (Modèles d'arêtes)	ohne Fase sans chanfrein	ohne Fase sans chanfrein	ohne Fase sans chanfrein	ohne Fase sans chanfrein	ohne Fase sans chanfrein	ohne Fase sans chanfrein

PL-autobloquant PL-Verbund



R = Randstein (Pavé de rive)
N = Normalstein (Pavé de base)



Wiederverwendbar und beständig

Seine Form, Struktur und gezackten Seiten sind so konzipiert, dass sie starken Verkehrsbelastungen standhalten. Widerstandsfähigkeit und eine elegante Anmutung sind hier perfekt vereint.

Réutilisable et durable

Sa forme, sa structure et ses flancs découpés en dents de scie sont conçus pour supporter de fortes charges de circulation. Ce pavé offre une fonctionnalité parfaite. La résistance et l'élégance sont parfaitement réunies.

Farben Teintes

Klassisch Classique



grau
gris



anthrazit
anthracite

*ab 300 m² auch
mit individueller Farbe!
à partir de 300 m² aussi
avec une couleur individuelle!*



Verlegehinweis
(Indications de pose)

Verlegemuster Schémas de pose

Läufer-Verband (Pose linéaire)

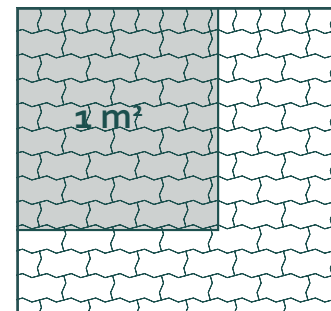

Fischgrät-Verband (Pose en arêtes)

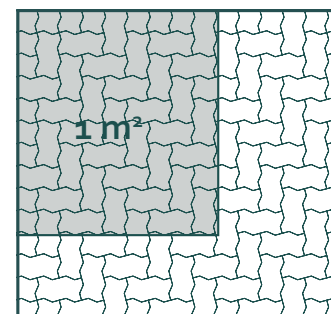

grau (gris) + anthrazit (anthracite)

Fakten Besoins

	(N)	(R)	(N)	(R)
Format (Dimensions)	21,9 x 10,8 cm		21,9 x 10,8 cm	
Stärke (Épaisseur)	6 cm	6 cm	8 cm	8 cm
Bedarf pro m² / lfm (Besoins par m² / ml)	39 Stück (pièce)	9 Stück (pièce)	39 Stück (pièce)	9 Stück (pièce)
Gewicht pro m² (Poids par m²)	135 kg	135 kg	180 kg	180 kg
m² pro Palette (m² par palette)	8,97	9,13	7,17	7,83
Kantenausführung (Modèles d'arêtes)	Fase chanfrein	Fase chanfrein	Microfase micro chanfrein	Fase chanfrein



Datenblatt
(Fiche technique)

MAUERSTEINE SYSTÈMES DE MURS

Unsere Mauern kennen keine Grenzen - zumindest, wenn es um Einsatzmöglichkeiten geht. Eine schöne Steinmauer zum Einfassen und Abgrenzen bestimmter Bereiche ist nicht nur praktisch, sondern verbindet Funktionalität mit optischen Aspekten. Unser Sortiment umfasst die passenden Formate und Strukturen, um Ihr Mauersystem optimal zu integrieren.

Nos murs ne connaissent pas de limites! En effet, ces derniers peuvent facilement s'adapter à toutes les situations.

Korsika (<i>Korsica</i>).....	88 - 95
Pfosten (<i>Poteaux</i>).....	96 - 97
Palisaden (<i>Palissades</i>).....	98 - 99
Blockstufen (<i>Marches Blocs</i>).....	100 - 103
Muralla	104 - 107
Blocksteine (<i>Bloc Béton</i>).....	108 - 111

Korsika silbergrau (*Korsica gris argenté*)

Korsika

Korsica

Grenzenlose Gestaltungsmöglichkeiten

Mit dem zweiseitig sichtbaren Mauersystem Korsika sind Ihrer Kreativität keine Grenzen gesetzt. Korsika ist in vielen unterschiedlichen Formaten verfügbar. Durch seine charmante Art lassen sich schöne und besonders interessante Objekte erschaffen. Komplettieren Sie Ihr neues Mauersystem mit anderen Produkten aus unserer Korsika-Reihe.

Possibilités de conception illimitées

Avec le système de mur Korsica, votre créativité est sans limites. Différentes couleurs, longueurs, hauteurs, les palissades et marches-blocs adaptés vous laissent une multitude de choix pour une création sur mesure.



muschelkalk

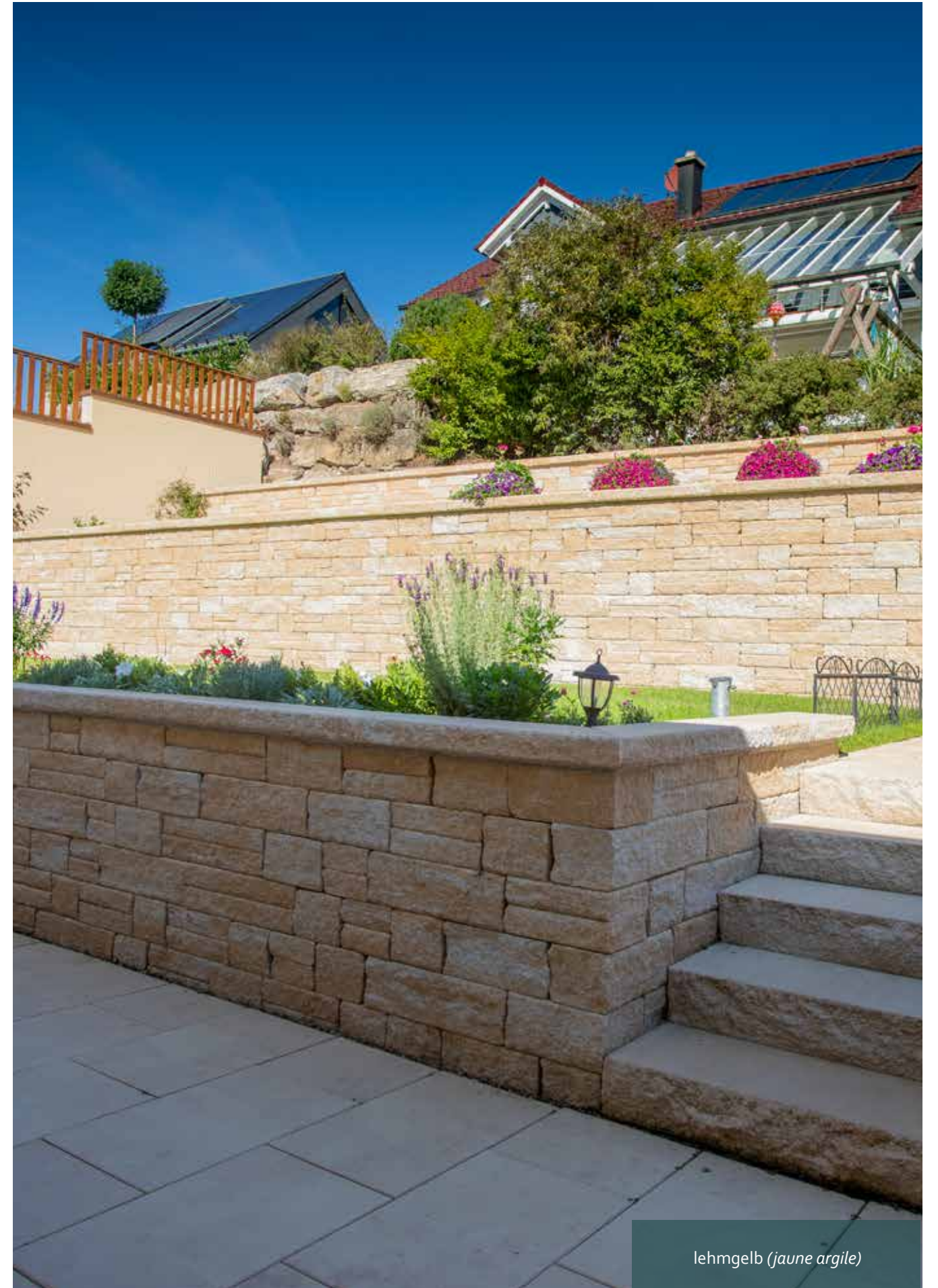

lehmgeb (jaune argile)

VIelfÄLTIGE MAUERGESTALTUNG CONCEPTION MURALE *POLYVALENTE*



silbergrau (*gris argenté*)

EINDRUCKSVOLLE
GRUNDSTÜCKS-
ELEMENTE

DÉLIMITATION
IMPRESSIONNANTE DE
LA PROPRIÉTÉ

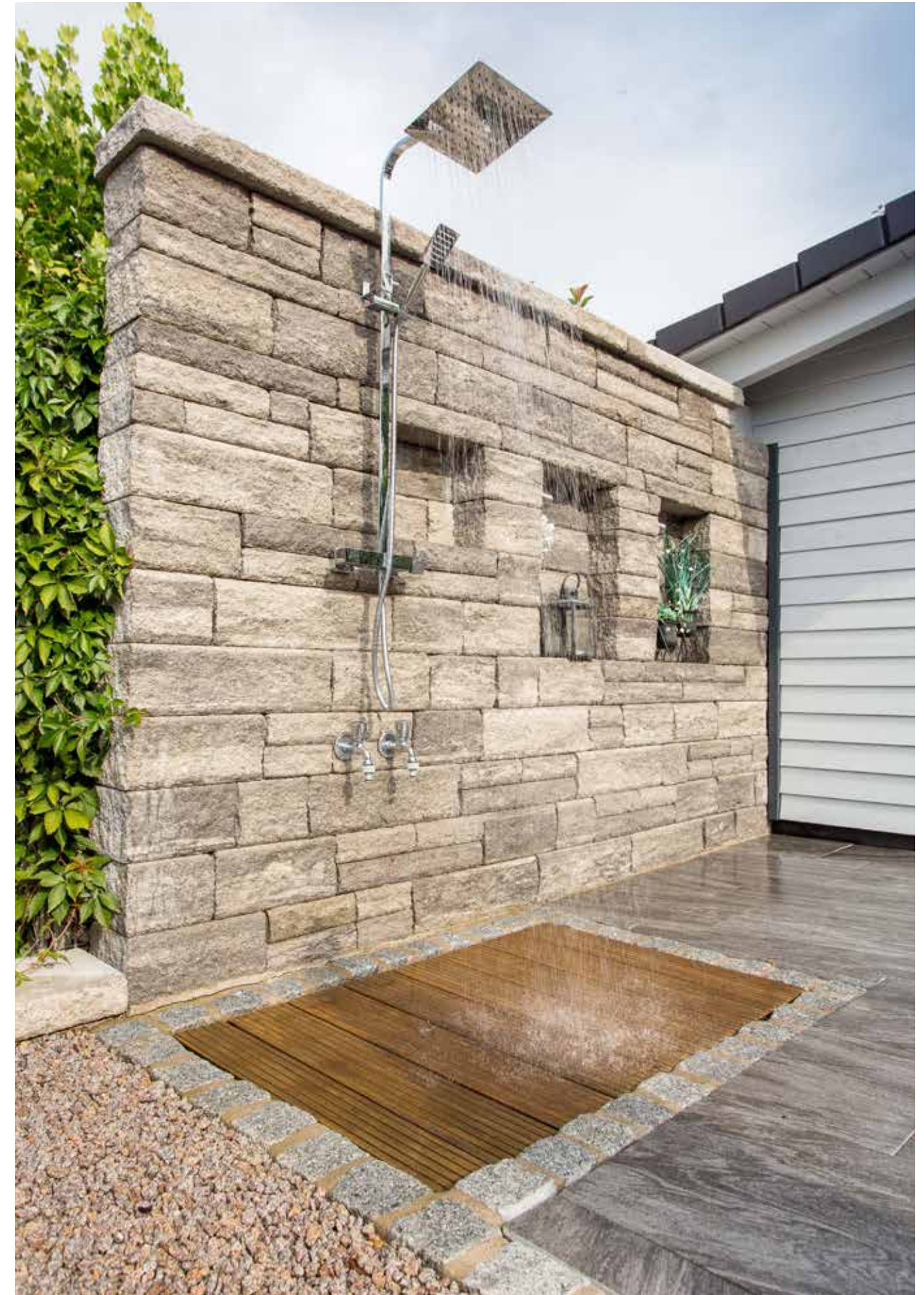



sandsteinrot (grès des vosges)



silbergrau (gris argenté)

NATÜRLICH GEMAUERT.

MAÇONNÉ NATURELLEMENT.

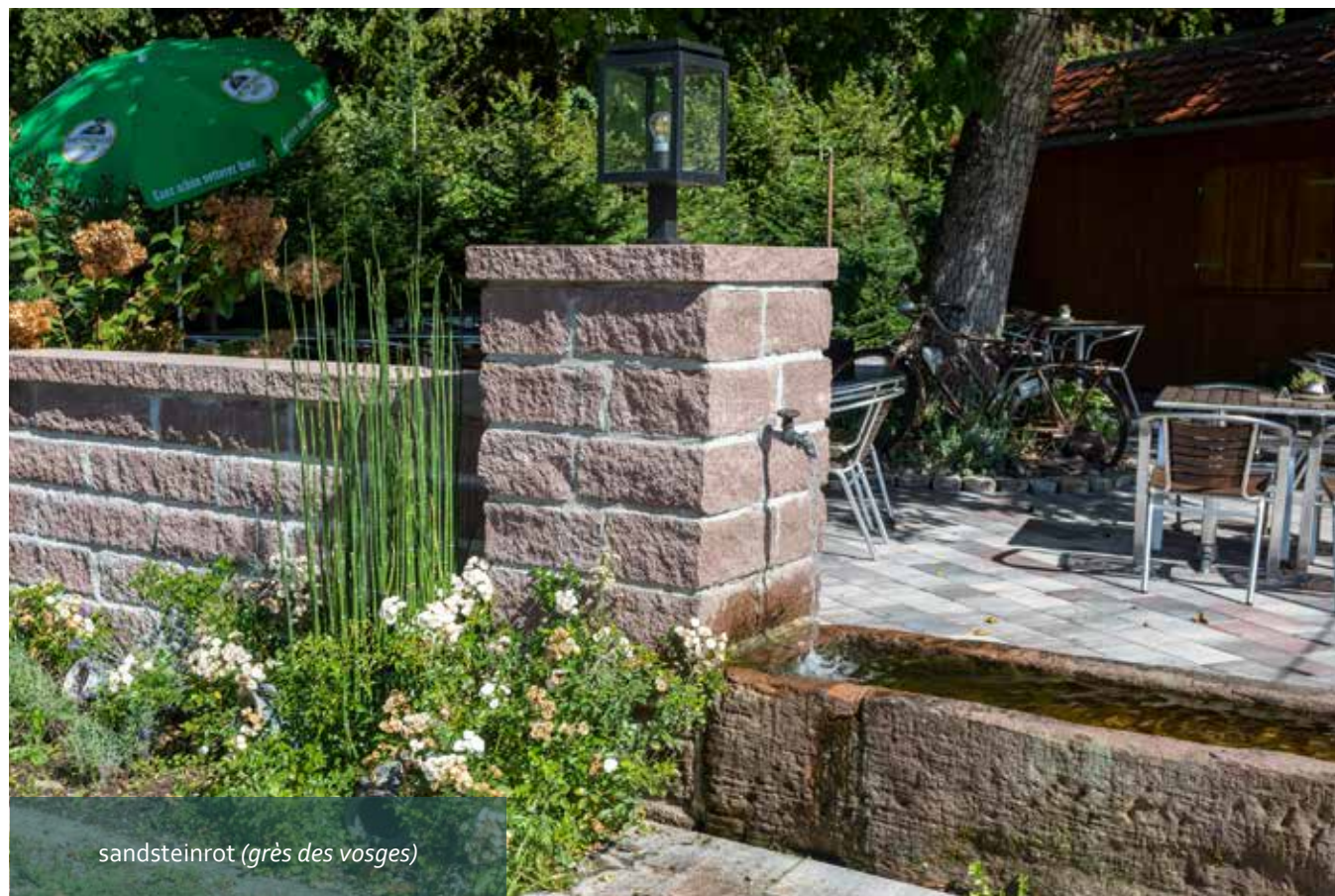

sandsteinrot (grès des vosges)



muschelkalk

Systemes de murs Korsica Mauerstein Korsika



19 cm 52 cm



lehmgeb (jaune argile)

Neu in 25 cm!
Nouveau en 25 cm!

Farben Teintes



silbergrau
gris argenté



anthrazit
anthracite



lehmgeb
jaune argile



muschelkalk
muschelkalk



sandsteinrot
grès des vosges



burgund
bourgogne



grau
gris



Datenblatt
(Fiche technique)



Verlegehinweis
(Indications de pose)

Verlegemuster Schémas de pose

Muster I (modèle I)

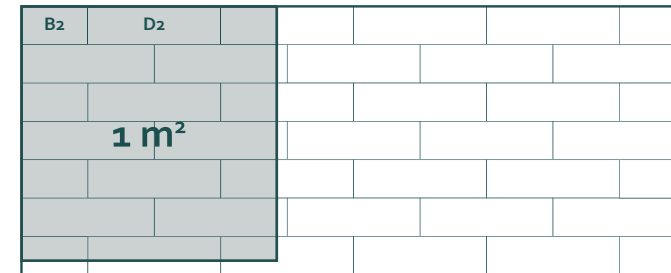

Muster III (modèle III)

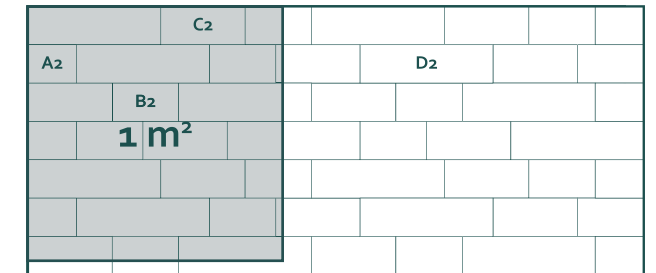

Muster II (modèle II)

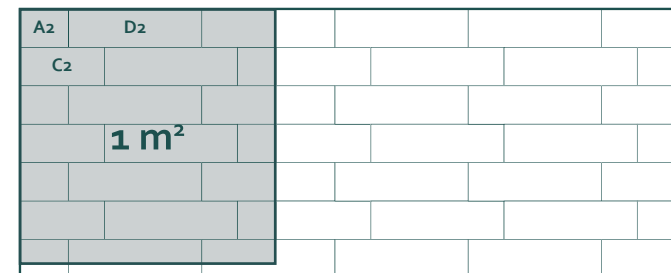

Muster IV (modèle IV)

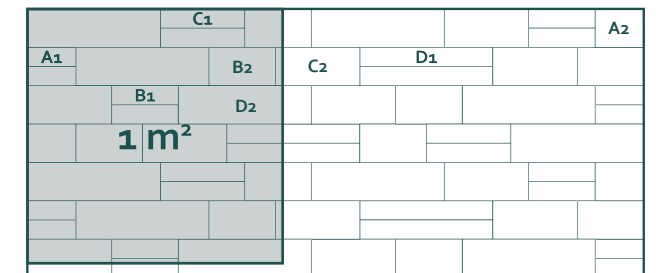

Fakten Besoins

	A1:	A2:	B1:	B2:	C1:	C2:	D1:	D2:
Format (Dimensions)	19 x 19 cm	19 x 19 cm	26 x 19 cm	26 x 19 cm	33 x 19 cm	33 x 19 cm	52 x 19 cm	52 x 19 cm
Stärke (Epaisseur)	7,5 cm	15 cm	7,5 cm	15 cm	7,5 cm	15 cm	7,5 cm	15 cm
Bedarf pro m² (Besoins par m²)	68 Stück (pièce)	34 Stück (pièce)	50 Stück (pièce)	25 Stück (pièce)	40 Stück (pièce)	20 Stück (pièce)	25 Stück (pièce)	12,5 Stück (pièce)
Stück pro Palette (Pièce par palette)	192	96	128	64	96	48	64	32
Gewicht pro Stück (Poids par pièce)	5,9 kg	11,5 kg	7,9 kg	15,4 kg	10,1 kg	20,3 kg	15,7 kg	31 kg
Abdeckplatte (Couvertine)	90 x 27 x 7,5 cm			Endstück (Couvertine de fin)			85 x 27 x 7,5 cm	
	A1:	A2:	B1:	B2:	C1:	C2:	D1:	D2:
Format (Dimensions)	19 x 25 cm	19 x 25 cm	26 x 25 cm	26 x 25 cm	33 x 25 cm	33 x 25 cm	52 x 25 cm	52 x 25 cm
Stärke (Epaisseur)	7,5 cm	15 cm	7,5 cm	15 cm	7,5 cm	15 cm	7,5 cm	15 cm
Bedarf pro m² (Besoins par m²)	68 Stück (pièce)	34 Stück (pièce)	50 Stück (pièce)	25 Stück (pièce)	40 Stück (pièce)	20 Stück (pièce)	25 Stück (pièce)	12,5 Stück (pièce)
Stück pro Palette (Pièce par palette)	144	72	96	48	72	36	48	24
Gewicht pro Stück (Poids par pièce)	7,7 kg	14,5 kg	10,4 kg	21,0 kg	13,3 kg	26,8 kg	20,7 kg	41 kg
Abdeckplatte (Couvertine)	90 x 33 x 7,5 cm			Endstück (Couvertine de fin)			85 x 33 x 7,5 cm	

Poteaux et piliers Korsica Pfosten und Pfeiler Korsika



Kreatives Ensemble für den Außenbereich

Unsere Pfeiler/Pfosten bieten Ihnen die Möglichkeit Ihren Außenbereich noch kreativer und vielseitiger zu gestalten. Die Pfeiler/Pfosten können als Einfassung für das Mauersystem, zur Befestigung von Gartentoren, Geländern und Zäunen dienen oder einfach als Standsockel für Kunstobjekte. Komplettieren Sie Ihr neues Mauersystem mit anderen Produkten aus unserer Korsica-Reihe.

Ensemble créatif pour l'extérieur

Nos piliers/poteaux vous offrent la possibilité d'aménager votre espace extérieur de manière encore plus créative et polyvalente. Les piliers/poteaux peuvent servir en complément pour le système de murs: fixation de portails de jardin, de balustrades et de clôtures ou simplement comme socle pour objets d'art. Complétez votre nouveau système de murs avec d'autres produits de notre série Korsica.

Farben Teintes



silbergrau
gris argenté



anthrazit
anthracite



lehmgelb
jaune argile



muschelkalk
muschelkalk



sandsteinrot
grès des vosges



burgund
bourgogne



grau
gris

Verlegemuster Schémas de pose

Pfosten (Poteaux) Pfeiler (Piliers)

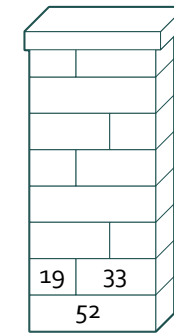
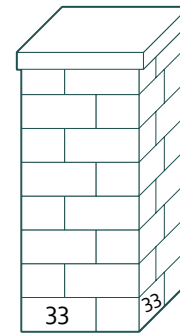

Verlegehinweis
(Indications de pose)



Datenblatt
(Fiche technique)



silbergrau (gris argenté)

Fakten Besoins

	Pfosten (Poteaux)		Pfeiler (Piliers)	
Grundform (Forme poteaux)	52 x 52 x 120 cm		52 x 19 x 120 cm	
Format (Dimensions)	33 x 19 cm	52 x 19 cm	33 x 19 cm	19 x 19 cm
Höhe (Hauteur)	15 cm	15 cm	15 cm	15 cm
Bedarf pro Pfosten (Besoin par poteaux)	32 Stück (pièce)	3 Stück (pièce)	5 Stück (pièce)	5 Stück (pièce)
Gewicht pro Stück (Poids par pièce)	20,3 kg	31 kg	20,3 kg	11,5 kg
Abdeckplatte (Couvertine)				
Grundform (Forme poteaux)	52 x 52 x 120 cm		52 x 19 x 120 cm	
Format (Dimensions)	56 x 56 cm		56 x 27 cm	
Höhe (Hauteur)	7,5 cm		7,5 cm	
Bedarf pro Pfosten (Besoin par poteaux)	1 Stück (pièce)		1 Stück (pièce)	
Gewicht pro Stück (Poids par pièce)	53 kg		26 kg	

Palissades Korsica Palisade Korsika



110 cm

15 cm



Unverwechselbar und natürlich

Passend zu unserem Mauersystem bieten wir Ihnen die Palisadenelemente Korsika. Die bearbeiteten Flächen verleihen diesem Palisadensystem seinen unverwechselbaren, natürlichen Charakter. Palisaden finden Anwendung als Treppenwangen, Umrandungen oder Wegbegleiter und sind optisch ideal auf das übrige Korsika-Programm abgestimmt.

Incontournable et naturel

En complément de notre mur Korsica vous trouverez également des palissades et des marches-blocs aux champs éclatés, qui rappellent tout le charme des pierres naturelles.

Farben Teintes



silbergrau
gris argenté



anthrazit
anthracite



lehmgeb
jaune argile



muschelkalk
muschelkalk



sandsteinrot
grès des vosges



burgund
bourgogne



grau
gris



silbergrau (gris argenté)

Verlegemuster Schémas de pose

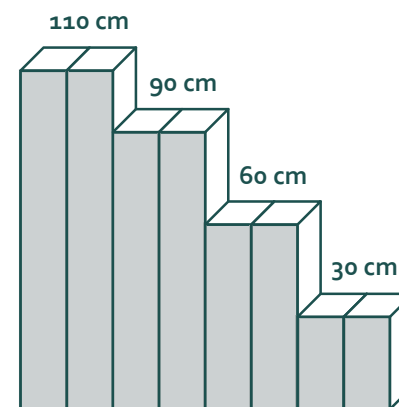

Verlegehinweis
(Indications de pose)

Fakten Besoins

Format (Dimensions)	30 x 15 cm	60 x 15 cm	90 x 15 cm	110 x 15 cm
Höhe (Hauteur)	15 cm	15 cm	15 cm	15 cm
Bedarf pro m ² / lfm (Besoins par m ² / m)	6,6 Stück (pièce)	6,6 Stück (pièce)	6,6 Stück (pièce)	6,6 Stück (pièce)
Stück pro Palette (Pièce par palette)	80	40	20	20
Gewicht pro Stück (Poids par pièce)	14,3 kg	29,4 kg	44,2 kg	55 kg



Datenblatt
(Fiche technique)

Blockstufe

Marche Bloc

Stufen mit Stil

Unsere Produktreihe Korsika findet mit den passenden Blockstufen einen stimmigen Abschluss. Mit unseren Blockstufen überbrücken Sie stilecht Höhenunterschiede in der Fläche. Komplettieren Sie Ihre zu gestaltende Freifläche mit anderen Produkten aus unserer Korsika-Reihe.

Des marches avec style

Notre gamme Korsica coordonnée avec les marches blocs adaptés offre une finalisation harmonieuse. Avec nos marches blocs vous comblez de manière cohérente les différences de niveaux. La gamme Korsica comprend des marches-blocs de formats divers, allant de 50 à 120 cm.



silbergrau (gris argenté)

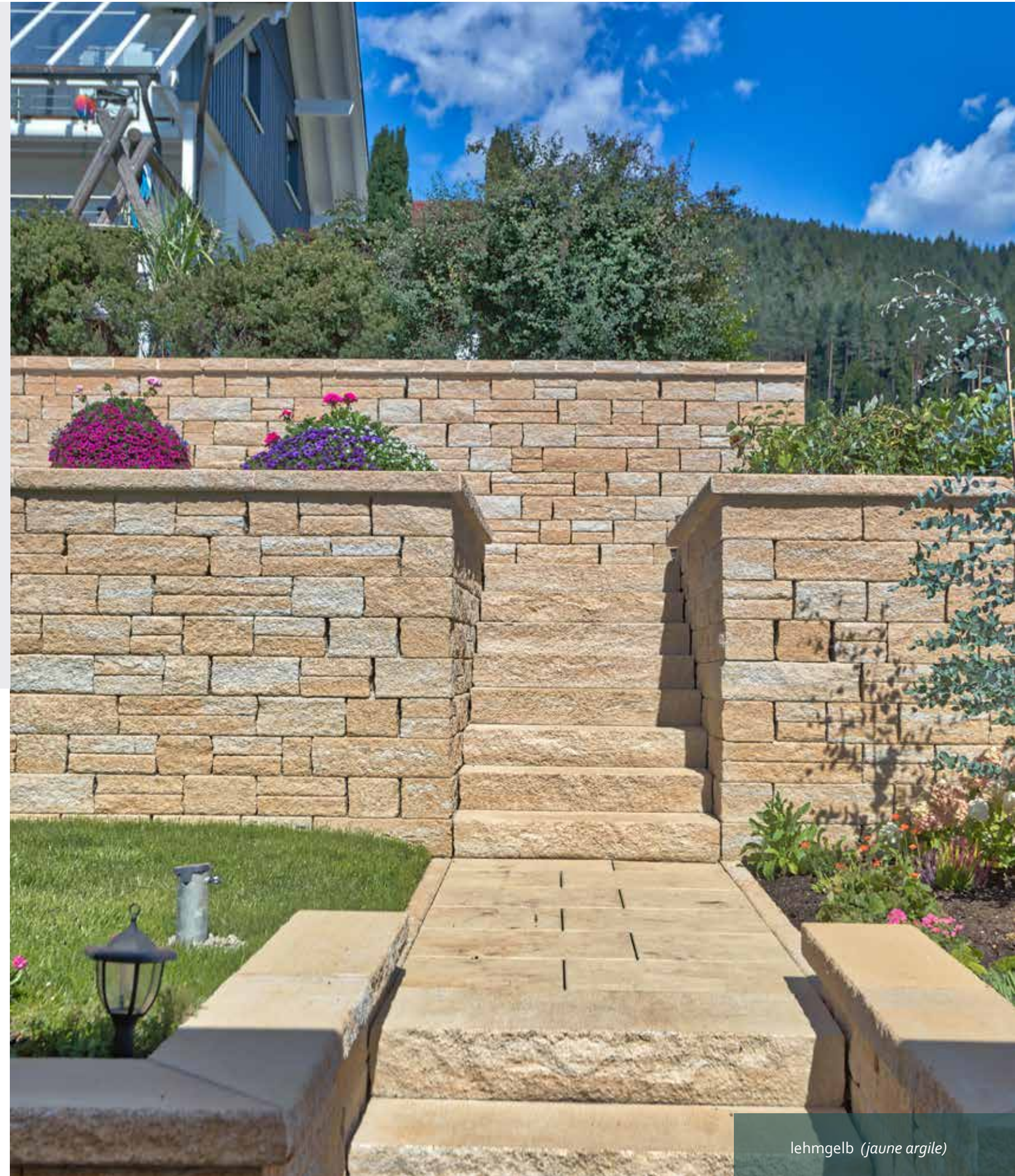

lehmgelb (jaune argile)

Marches blocs Korsica Blockstufen Korsika

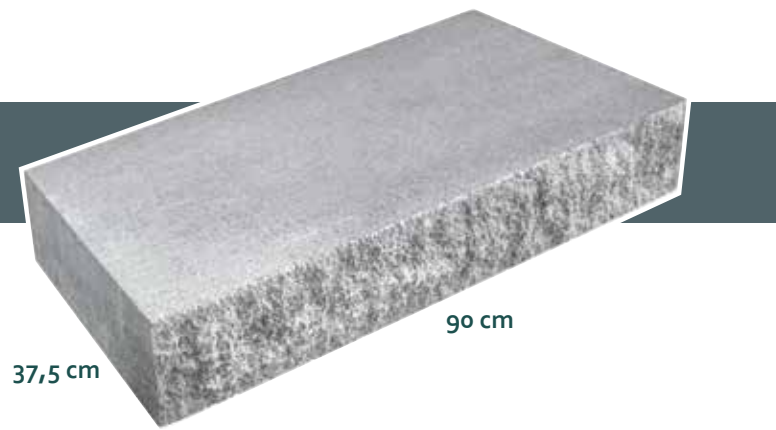

37,5 cm

90 cm



lehmgelb (jaune argile)

Ausführung Version

1-seitig gespalten (éclaté d'un côté)

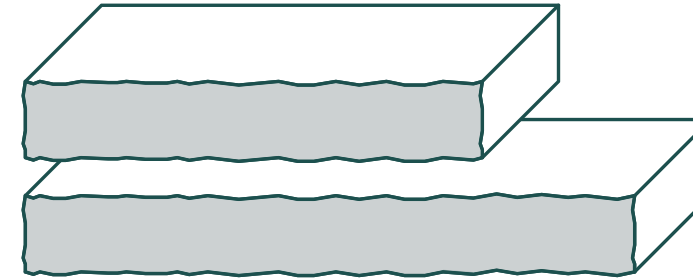

2-seitig gespalten (éclatés sur deux côtés)

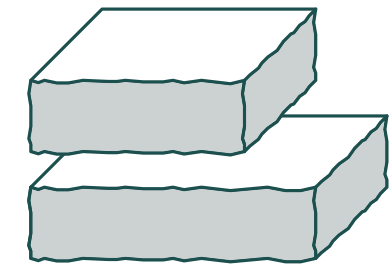

3-seitig gespalten (éclatés sur trois côtés)

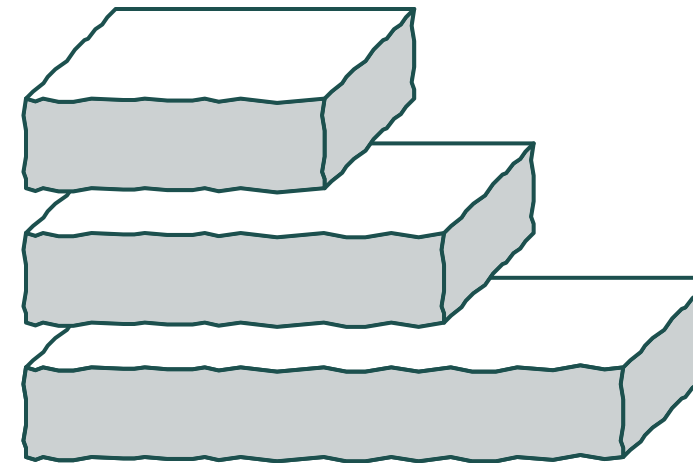

Verlegehinweis
(Indications de pose)



Datenblatt
(Fiche technique)

Farben Teintes



silbergrau
gris argenté



anthrazit
anthracite



lehmgelb
jaune argile



muschelkalk
muschelkalk



sandsteinrot
grès des vosges



burgund
bourgogne



grau
gris

Fakten Besoins

Format (Dimensions)	90 x 37,5 cm	120 x 37,5 cm	45 x 37,5 cm	60 x 37,5 cm	50 x 37,5 cm	70 x 37,5 cm	100 x 37,5 cm
Höhe (Hauteur)	15 cm	15 cm	15 cm	15 cm	15 cm	15 cm	15 cm
Gewicht pro Stück (Poids par pièce)	106 kg	140 kg	70 kg	75 kg	62 kg	86 kg	124 kg
Ansicht (vue)	1-seitig gespalten 1 côte éclaté		2-seitig gespalten 2 côtes éclatés		3-seitig gespalten 3 côtes éclatés		

Muralla



37 cm

30 cm



Eine Wand voller Möglichkeiten

Unser ansprechendes Trockenmauersystem für ökologische und ökonomische Ansprüche. Ein Stein viele Möglichkeiten: Wandneigung von 60° – 85°, ein- oder mehrwandiger Aufbau, gespaltene Ansicht, als geschlossene oder bepflanzbare Wand, selbst Rundungen sind keine Herausforderung (mindestens 2,5 m Radius).

Un mur plein de possibilités

A forme unique et agréable à l'œil. Son emploi judicieux préserve l'équilibre écologique des différences de niveau de votre terrain. Le mur de soutènement Muralla renforce vos talus et pentes. Des courbes à grands rayons sont réalisables. La finition et les teintes du Muralla le rendent facile à intégrer à tous les environnements. Il tolère des plantations dans la rangée de pose et les favorisent sur la dernière.

Farben Teintes



grau
gris



grau (gris)

Verlegemuster Schémas de pose

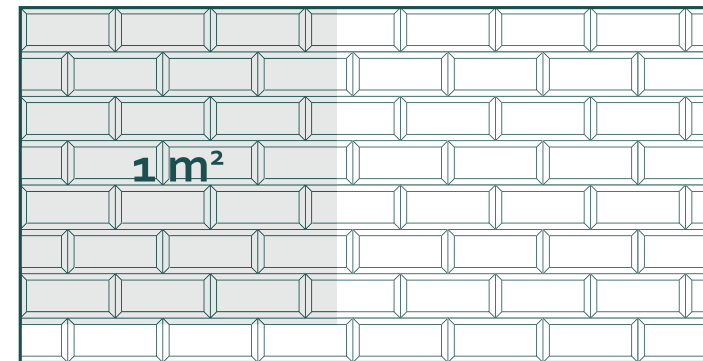

Verlegehinweis (Indications de pose)

Fakten Besoins

Format (Dimensions)	30 x 37 cm
Höhe (Hauteur)	14 cm
Bedarf pro m ² (Besoins par m ²)	24 Stück (pièce)
Stück pro Palette (Pièce par palette)	30
Gewicht pro Stück (Poids par pièce)	35 kg



Datenblatt (Fiche technique)

Bloc Béton Blocksteine

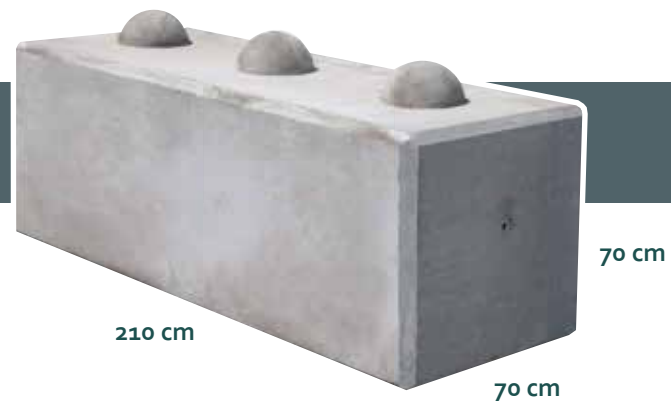

Stabil und vielfältig einsetzbar

Drei verschiedene Größen für vielfache Verwendungsmöglichkeiten in unterschiedlichen Bereichen. Ob in der Industrie, Landwirtschaft oder als Schutz für Veranstaltungen im öffentlichen Raum, mit diesen Blocksteinen können Sie einfach und schnell, saubere und gut erreichbare Lagerplätze bzw. stabile und dennoch mobile Absperrungen schaffen.

Stable et polyvalent

Grâce à ces blocs de stockage, il vous est possible de créer des murs et des séparations évolutives. Trois dimensions d'éléments sont disponibles. Les blocs s'emboîtent facilement. Le montage d'un silo est rapide. Pour l'industrie et agriculture, c'est la solution d'avenir. Souplesse et rapidité se sont alliées avec la solidité du béton.

Farben Teintes



grau
gris

*Als Abschlussreihe auch ohne Ausbuchtung lieferbar.
Possible de livraison en finition lisse.*



grau (gris)

Verlegemuster Schémas de pose

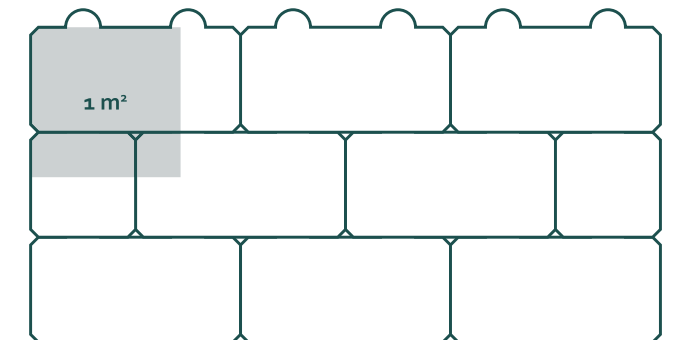
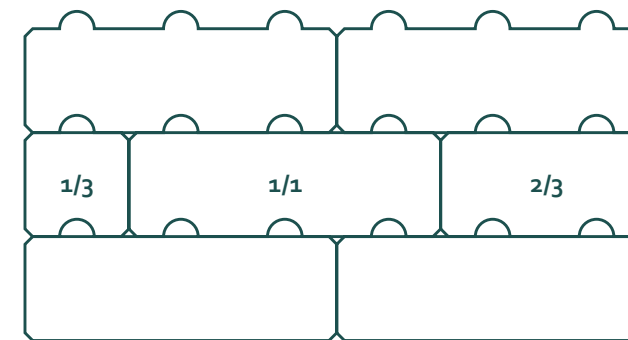

Verlegehinweis
(Indications de pose)



Gewindeschlaufe M20
(Anse de pevage M20)

Fakten Besoins

Typ (Type)	1/3	2/3	1/1
Format (Dimensions)	70 x 70 cm	140 x 70 cm	210 x 70 cm
Höhe (Hauteur)	70 cm	70 cm	70 cm
Bedarf pro m² (Besoin par m²)	2,04 Stück (pièce)	1,1 Stück (pièce)	0,7 Stück (pièce)
Stück pro Palette (Pièce par palette)	1	1	1
Gewicht pro Stück (Poids par pièce)	780 kg	1.580 kg	2.360 kg



Datenblatt
(Fiche technique)

Dalles de finition pour gazon, Dalles caniveaux, Bordurettes Rasenkanten-, Rinnensteine, Tiefbordsteine

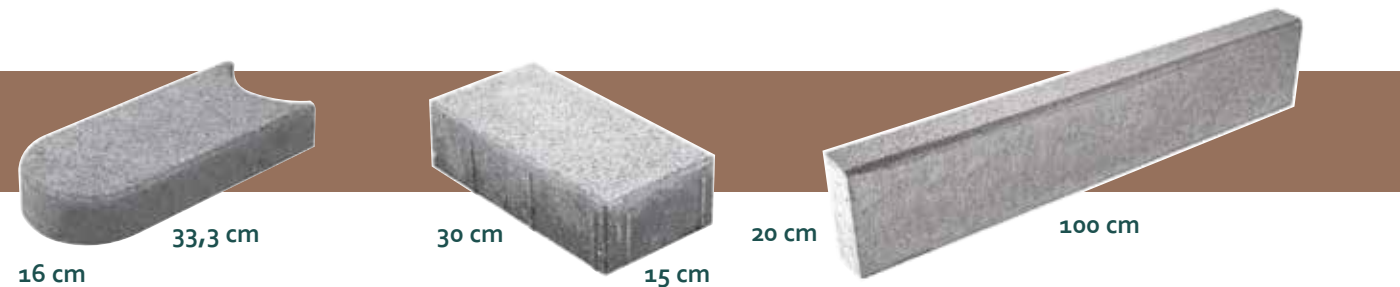

Unverwechselbar und natürlich

Mit dem Rasenkantenstein wird das Rasenmähen spielend leicht. Der Rasenkantenstein wird flächenbündig mit der Rasenfläche als Abschluss verlegt. Rinnensteine werden überall dort eingesetzt, wo Wasser auf befestigten Flächen abgeführt werden soll, wie z.B. im Straßen- und Wegebau, auf Parkflächen oder bei Hofbefestigungen.

Incontournable et naturel

La tonte de l'herbe est bien plus facile avec la dalle de finition. Celle-ci se pose en limite de gazon et sert d'appui pour les roues de la tondeuse. On préserve ainsi les massifs de fleurs et la lame de la tondeuse des projections de terre. Avec ses formes arrondies, concaves et convexes, la dalle de finition s'emboîte parfaitement en pose linéaire ou courbe.

Farben Teintes



grau
gris



anthrazit*
anthracite

*Nur bei 8 x 25 x 100 cm
Uniquement en 8 x 25 x 100 cm

Ausführung Version

Rasensbordstein
(bordure de pelouse) - DIN

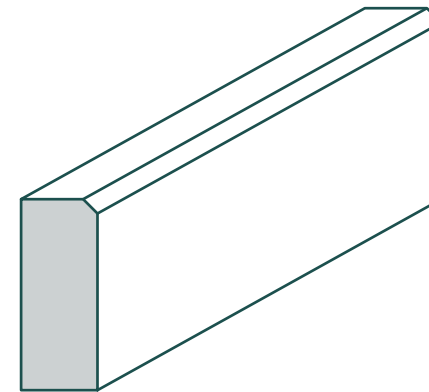

Rasensbordstein
(bordure de pelouse) - P1

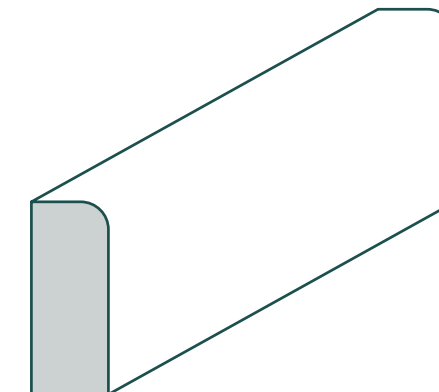

Rasensbordstein
(bordure de pelouse) - P3

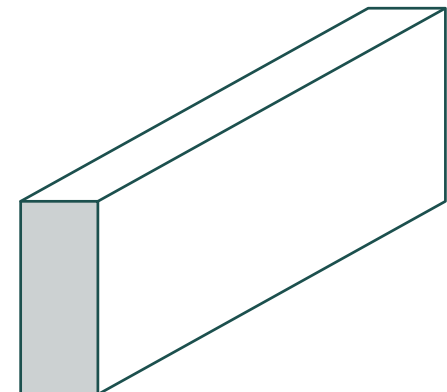

Datenblatt
(Fiche technique)

Fakten Besoins

	Rasenkantenstein Dalles de finition pour gazon		Rinnenstein Dalles caniveaux		
Format (Dimensions)	33,3 x 16 cm		30 x 15 cm	30 x 15 cm	30 x 15 cm
Stärke (Epaisseur)	6 cm		6 cm	8 cm	8 cm
Stück pro Palette (Pièce par palette)	150		200	160	160
Gewicht pro Stück (Poids par pièce)	6,8 kg		6,2 kg	8,4 kg	8,4 kg

	Tiefbordstein Bordurettes de stationnement				
Format (Dimensions)	100 x 20 cm	100 x 25 cm	100 x 30 cm	100 x 40 cm	100 x 30 cm
Stärke (Epaisseur)	8 cm	8 cm	8 cm	8 cm	10 cm
Stück pro Palette (Pièce par palette)	30	20	16	20	20
Gewicht pro Stück (Poids par pièce)	36 kg	46 kg	53 kg	77 kg	72 kg

GARTEN- UND TERRASSENPLATTEN *DALLES DE JARDIN ET TERRASSE*

Edel, praktisch, nützlich und schön.

All diese Eigenschaften vereinen unsere Garten- und Terrassenplatten für Sie als zeitlosen und stilsicheren Begleiter Ihrer architektonischen Sprache.

Hier eröffnen sich Freiheiten - für architektonische Kreativität und für geometrische interpretierte Individualität zur Gestaltung Ihrer „Freiräume“

Pratique, utile et esthétique.

Toutes ces caractéristiques sont réunis dans notre gamme de dalles. Pour laisser libre choix à votre créativité pour tous vos aménagements extérieurs.

España.....	112 - 113
Fiamata.....	114
Cleanstone.....	115
Trend Line.....	116
Creativ Line.....	117

Fiamata nero

España



Reizvolle Akzente

Das kommt Ihnen spanisch vor? Mit diesen Ausführungen setzen Sie reizvolle Akzente in Ihrem Garten und rund ums Haus. Die attraktiven Farben der kugelgestrahlten Garten- und Terrassenplattenserie machen Lust auf modernes und zeitloses Design.

Accents attrayants

Cela vous dépayse un peu? Ces modèles vous donne l'occasion d'agrémenter de charme votre jardin et le pourtour de la maison. Les couleurs attrayantes de la série de dalles sablées permettent de vous tenir à l'écart des modes.

Farben Teintes



Quarzplatte
naturgrau
Quarzplatte



Madrid
juragelb
Madrid



Malaga
granitgrau
Malaga



Granada
spanisch-weiß
Granada



Barcelona
herbstbraun
Barcelona



Pamplona
anthrazit
Pamplona



Datenblatt
(Fiche technique)



Malaga granitgrau (Malaga)



Madrid juragelb (Madrid)

Fiamata



Mediterranes Ambiente für Ihr Zuhause

Erleben Sie die Toskana in Ihrem Garten. Holen Sie sich mediterranes Flair nach Hause. Fiamata vereint das Schöne mit dem Praktischen. Das Wechselspiel und die natürliche Farbwirkung werden durch die effektvolle und pflegeleichte Oberfläche unterstrichen. Sie ist kugelgestrahlt und diamantgebürstet. Im Ergebnis überzeugt die samtige Feinheit der Struktur. Mit Fiamata legen Sie sich die Toskana zu Füßen. Geschmackvolle Farben wie stracciatella und amaretto machen Appetit.

Ambiance méditerranéenne pour votre maison

Fiamata – vivez la Toscane dans votre jardin. Donnez un air méditerranéen à votre chez-vous., à votre jardin, votre terrasse ou votre balcon. Fiamata joint le pratique et l'utile à l'agréable. Son optique vit de l'alternance des couleurs. Elle est grenailée et brossée au diamant. Voyez le résultat. Finesse soyeuse emplie d'une vivacité discrète. C'est pourquoi, avec Fiamata, la Toscane est à vos pieds.

Farben Teintes



stracciatella
stracciatella



cappuccino
cappuccino



ardesia
ardesia



amaretto
amaretto



macchiato
macchiato



nero
nero



Datenblatt
(Fiche technique)



CleanStone

Langfristige Farbbrillanz

Die CleanStone-Serie integriert natürliche Farben mediterraner Landschaften. Sie vereint technische Innovation mit langjähriger Erfahrung in der Plattenfertigung. Die transparente Beschichtung der CleanStone-Serie schützt die Terrassenplatte vor Verschmutzungen. Sie ist dauerhaft mit dem Stein verbunden und verhindert das Verblässen der Farben. So behalten die Platten auch nach Jahren ihre Farbbrillanz und ihren samtigen Glanz.

Brillance des couleurs à long terme

Les avantages de CleanStone d'un seul coup d'oeil. La série CleanStone reprend les couleurs naturelles des paysages méditerranéens et allie les avantages des dernières innovations techniques et les longues années d'expérience de notre fabrication de dalles modernes. Le revêtement transparent de la série CleanStone protège la plaque de terrasse contre les saletés venues de la maison et du jardin. Il est durablement lié à la pierre et empêche les couleurs de passer. Ainsi, les dalles gardent le brillant de leurs couleurs et leur éclat soyeux.

Farben Teintes



sterlinggrau
sterlinggrau



terra-beige
terra-beige



silbergrau

Trend Line



Puristische Eleganz

Ein Trend, der bleibt - stilsicher und schnörkellos. Durch die matte Oberfläche mit wenig Fugenanteil und einer klassischen Farbgebung entsteht eine klare architektonische Optik und strahlt puristische Eleganz aus. Besonders für weitläufige Anlagen ergeben die großformatigen und modernen Platten eine homogene Flächenwirkung.

Élégance puriste

Une tendance qui reste - un style sur. Une architecture moderne avec des grands formats qui ne laisse pas beaucoup de places aux joints. Avec une surface traitée anti-tâches, les dalles trendline de grands formats donnent un style de surface harmonieuse et moderne.

Farben Teintes



lavaschwarz
lavaschwarz



silbergrau
silbergrau



lichtgrau
lichtgrau



Datenblatt
(Fiche technique)



walnussbraun

Creativ Line



Langfristige Farbbrillanz

Lassen Sie sich von den täuschend echten Details dieser Steinoberfläche faszinieren. Creativ Line ist das Ergebnis intensiver Forschungen und konsequenter Weiterentwicklung der bewährten CleanStone-Serie. Es ist uns gelungen, Oberflächen zu erschaffen, die für Betonplatten bisher als unmöglich galten. Damit können feine Holzmaserungen oder anspruchsvolle Steinstrukturen naturnah wiedergegeben werden. Aber anders als beim Original können wir für eine dauerhafte gleichbleibende Qualität garantieren und erfüllen auch höchste Ansprüche an Reinigungsfreundlichkeit und eine exakte, maßhaltige Fertigung.

Brillance des couleurs à long terme

Laissez-vous fasciner par la surface matricée de la gamme Creativ Line. Les dalles Creativ Line allient les avantages des dernières innovations techniques et les longues années d'expériences de notre fabrication de dalles modernes. La gamme Creativ Line est très facile d'entretien.



Datenblatt
(Fiche technique)



cemento anthrazit
ciment anthracite



quarzitgrau
quartzite gris



felsgrau
felsgrau



cemento grau
cemento grau



walnussbraun
walnussbraun



teakgrau
teakgrau

Farben Teintes



TIPPS UND INFORMATIONEN *CONSEILS ET INFORMATIONS*

Reinigung (<i>Nettoyage</i>).....	120 - 121
Imprägnierung (<i>Imprégnation</i>).....	122 - 123
Ideen (<i>Idées</i>).....	124 - 127
Sand, Kies und Edelsplitt (<i>Sable, Gravier et concassés</i>).....	128 - 129
Maschinenverlegung (<i>Pose mécanique</i>).....	130 - 131

Santiago black + white (*blanc + noir*)

REINIGUNG UND PFLEGE



Datenblatt



Betonkraftreiniger L



Kalkex Öko



Flechtenentferner



Algenentferner Konzentrat

Eigenschaften	<ul style="list-style-type: none"> vielseitig einsetzbar auch zur Reinigung von Schalungsträgern und Arbeitsgeräten wirkt desinfizierend 	<ul style="list-style-type: none"> geruchsneutral pH-Wert-neutral wirkt vorbeugend 	<ul style="list-style-type: none"> verhindert weitere Wurzel- und Sporenbildung schonende Behandlung 	<ul style="list-style-type: none"> schützt vor Neubefall wirkt antibakteriell und fungizid
Verschmutzung	<ul style="list-style-type: none"> Kalkausblühungen Zementschleierreste Vogelkot Lebensmittelrückstände Gerbsäure- und Laubflecken 	<ul style="list-style-type: none"> Kalkausblühungen anorganische Verschmutzung 	<ul style="list-style-type: none"> Flechten 	<ul style="list-style-type: none"> Algen Grünbeläge Flechten
Nachhaltigkeit	<ul style="list-style-type: none"> umweltverträglich biologisch abbaubar 	<ul style="list-style-type: none"> frei von anorganischen Säuren keine Freisetzung von schädlichen Salzen 	<ul style="list-style-type: none"> säurefrei ökologisch 	<ul style="list-style-type: none"> chlor- und säurefrei
Verfügbar in	1 / 5 / 20 kg	1 / 5 / 20 kg	1 / 5 / 20 kg	1 / 5 / 20 kg
Anwendungshinweise	Anwendungsgebiet Beton- und Steinflächen Sichtbetonflächen Waschbeton, Kalksandsteine			
Verdünnungsverhältnis	verarbeitungsfertig	verarbeitungsfertig	verarbeitungsfertig	1:5 bis 1:20
Ergiebigkeit	je nach Saugfähigkeit	je nach Saugfähigkeit	je nach Saugfähigkeit	je nach Saugfähigkeit
Einwirkzeit	ca. 5-10 Min.	ca. 5-10 Min.	ca. 5-10 Min.	ca. 5-10 Min.

Anwendung	Fläche vornässen und während der Verarbeitung feucht halten. Auftragen und einwirken lassen. Die Wirkung ist erkennbar an Schaumbildung. Fläche nach Reinigung mit Wasser nachspülen.	Fläche vorher vornässen aber Pfützen vermeiden. Das aufgetragene Material während der Einwirkzeit verreiben. Mit dem Gartenschlauch gründlich ausspülen. Immer die gesamte Betonfläche behandeln.	Fläche vornässen und den Reiniger satt auf die feuchte Fläche auftragen. Die Flechten nach der Einwirkzeit mit einer Bürste lösen und mit Wasser nachspülen.	Lösung auf trockene Flächen auftragen. Auch während der Einwirkzeit sollte die zu behandelnde Fläche nicht feucht werden. Nach dem Einwirken mit einem Besen lösen. Gegebenenfalls wiederholen.
-----------	---	---	--	---

Achtung!!! Bitte beachten Sie zusätzlich die Warn-, Gebrauchs- und Verarbeitungshinweise auf dem Etikett der Flasche.

NETTOYEURS



(Fiche technique)



Nettoyeur concentré L



Nettoyeur d'efflorescences



Nettoyeur polyvalent pour lichens



Nettoyeur d'algues

Propriétés	<ul style="list-style-type: none"> polyvalent Convient également au nettoyage des supports de coffrage et des outils de travail désinfectant 	<ul style="list-style-type: none"> environnemental · biodégradable 	<ul style="list-style-type: none"> prévient la formation de racines et de spores traitement doux 	<ul style="list-style-type: none"> protège contre les nouvelles apparitions antibactériens et fongicide
Pollution	<ul style="list-style-type: none"> L'efflorescence de la chaux Résidus de ciment Fientes d'oiseaux Résidus alimentaires Acide tannique et taches sur les feuilles 	<ul style="list-style-type: none"> Efflorescence calcaire Contamination inorganique 	Lichen	<ul style="list-style-type: none"> Algues Dépot Verdâtres Lichen
Durabilité	<ul style="list-style-type: none"> environnemental biodégradable 	<ul style="list-style-type: none"> sans acides inorganiques pas de libération de sels nocifs 	Sans acide	<ul style="list-style-type: none"> sans chlore ni acide écologique
Disponibles en	1/5/20 kg	1/5/20 kg	1/5/20 kg	1/5/20 kg
Mode d'emploi	Domaine d'application Surfaces en béton et en pierre, surfaces en béton apparent, béton désactivé, briques silico-calcaires.			
Ratio de dilution	prêt à l'emploi	prêt à l'emploi	prêt à l'emploi	1:5 jusqu'à 1:20
Rendement	en fonction de l'absorption	60 - 100 g/m ²	en fonction de l'absorption	en fonction de l'absorption
Temps de réaction	env. 5-10 Minuten	env. 5-10 Minuten	max. 45 Minuten	mini. 8 Stunden

Application	Mouillez préalablement la surface et maintenez-la humide pendant l'application. Appliquez et laissez réagir. L'effet est reconnaissable à la formation de mousse. Après le nettoyage, rincez la surface à l'eau.	Pré-humidifiez la surface mais évitez les flaques d'eau. Frottez avec un balais pendant le temps de pénétration. Rincez abondamment avec un tuyau d'arrosage. Traitez toujours la totalité de la surface du béton.	Mouillez préalablement la surface et appliquez généreusement le nettoyeur sur la surface humide. désolidariser les Lichens en frottants avec une brosse après le temps d'application et rincez à l'eau.	Appliquer la solution sur les surfaces sèches. La surface à traiter ne doit pas devenir humide même pendant le temps d'application. Après l'exposition, détachez avec un balai. Répétez l'opération si nécessaire.
-------------	--	--	---	--

Attention!!! Veuillez également respecter les avertissements, les instructions d'utilisation et de traitement figurant sur l'étiquette de la bouteille.

IMPRÄGNIERUNG



Datenblatt



Steinschutz



Steinschutz perfekt

Eigenschaften	<ul style="list-style-type: none"> • farbneutral • wasser-, öl- und schmutzabweisend • Bildung von Algen und Moos wird deutlich reduziert • reduziert Verwitterungsprozess 	<ul style="list-style-type: none"> • farbvertiefend • wasser-, öl- und schmutzabweisend • verbessert die Frost- und Tausalzbeständigkeit • reduziert Verwitterungsprozess
Nachhaltigkeit	lösemittelfrei	lösemittelfrei
Verfügbar in	1 / 5 / 20 kg	1 / 5 / 20 kg
Anwendungshinweise Anwendungsgebiet	<ul style="list-style-type: none"> • saugfähige, trockene und vorher gereinigte Betonoberflächen • Natursteine • mineralische Untergründe 	<ul style="list-style-type: none"> • saugfähige, trockene und vorher gereinigte Betonoberflächen • Natursteine • mineralische Untergründe
Verdünnungsverhältnis	verarbeitungsfertig	verarbeitungsfertig
Ergiebigkeit	60 - 250 g / m ²	60 - 250 g / m ²
Einwirkzeit	-	-

Anwendung	10°C - 30°C warmen Untergrund befreien von trennend wirkenden, arteigenen oder artfremden Substanzen. Auf trockenen, tragfähigen Untergrund mit Sprüh-, Walz- oder Rollsystem auftragen. Minderfeste Schichten sind zu entfernen. Die behandelte Fläche bis zur vollständigen Trocknung nicht befahren oder betreten. Nicht auftragen, wenn innerhalb der nachfolgenden 4 Stunden Regen vorhergesagt wird. Vorversuche durchführen!	10°C - 30°C warmen Untergrund befreien von trennend wirkenden, arteigenen oder artfremden Substanzen. Auf trockenen, tragfähigen Untergrund mit Sprüh-, Walz- oder Rollsystem auftragen. Minderfeste Schichten sind zu entfernen. Die behandelte Fläche bis zur vollständigen Trocknung nicht befahren oder betreten. Nicht auftragen, wenn innerhalb der nachfolgenden 4 Stunden Regen vorhergesagt wird. Vorversuche durchführen!
Achtung!!!	Bitte beachten Sie zusätzlich die Warn-, Gebrauchs- und Verarbeitungshinweise auf dem Etikett der Flasche.	

IMPRÉGNATION



(Fiche technique)



Protection du béton



Protection du béton Parfait

Caractéristiques	<ul style="list-style-type: none"> • Couleurs neutres • résistant à l'eau, à l'huile & aux salissures • La formation d'algues & de mousse est nettement réduite • réduit le processus de dégradation 	<ul style="list-style-type: none"> • Renforce les couleurs • résiste à l'eau, à l'huile & aux salissures • améliore la résistance au gel et aux sels de déverglaçage • réduit le processus de dégradation
Durabilité	sans solvant	sans solvant
Disponibles en	1/5/20 kg	1/5/20kg
Mode d'emploi Domaine d'application	<ul style="list-style-type: none"> • surfaces en béton absorbantes sèches et préalablement nettoyées • pierres naturelles • supports minéraux 	<ul style="list-style-type: none"> • surfaces en béton absorbantes sèches et préalablement nettoyées • pierres naturelles • supports minéraux
Ratio de dilution	prêt à l'emploi	prêt à l'emploi
Rendement	60 - 250 g/m ²	60 - 180 g/m ²
Temps de réaction	-	-

Application	10°C - 30°C surface chaude exempte de substances séparatrices, natives ou étrangères. Appliquer sur un support sec et stable avec un système de pulvérisation, ou de rouleaux. Ne pas circuler et ne marchez pas sur la zone traitée tant qu'elle n'est pas complètement sèche. Ne pas appliquer si de la pluie est prévue dans les 4 prochaines heures. Effectuez des tests préliminaires!	10°C - 30°C surface chaude exempte de substances séparatrices, natives ou étrangères. Appliquer sur un support sec et stable avec un système de pulvérisation, ou de rouleaux. Ne pas circuler et ne marchez pas sur la zone traitée tant qu'elle n'est pas complètement sèche. Ne pas appliquer si de la pluie est prévue dans les 4 prochaines heures. Effectuez des tests préliminaires!
--------------------	---	---

Attention!!! Veuillez en outre tenir compte des avertissements, des consignes d'utilisation et de traitement figurant sur l'étiquette du flacon.

IDEEN



Unsere Betonwerksteine kommen vorrangig gemäß ihrer Verwendung zum Einsatz. Sie lassen sich jedoch mit etwas Kreativität sehr viel- und anderweitig verwenden. Hier sind ein paar Ideen für Sie von unserer Seite.

- Verwenden Sie unsere Mauer- oder Pflastersteine als gemauerten Sockel für z.B. eine Sitzbank, Tisch, Skulptur oder Pflanzkübel
- Kräuterschnecke aus unseren Steinen
- Ein Wasserspiel lässt sich aus unseren Steinen gestalten / verkleiden
- Wasserläufe können z.B. mit imprägniertem Pflaster gestaltet werden
- Treppengestaltung funktioniert hervorragend mit Pflaster- oder Mauersteinen als Alternative zur Blockstufe (so stellen, je nach Produkt, auch Rundungen keine Herausforderung mehr da)
- Hochbeete mit Pflaster-, Mauersteinen oder Palisaden mauern
- Verkleiden Sie Ihren gemauerten Gartengrill mit unseren Steinen
- Mauersteine zur Einhausung von Mülltonnen
- Fassen Sie Ihre Feuerstelle oder Pflanzbeete ein oder mauern Sie einen Baumring
- Gestalten Sie Stelen aus den Steinen, als Stütze für Ihr Pavillondach
- Verwenden Sie unsere Blockstufen, um eine erhöhte Fläche einzufassen (z.B. Pavillon, Terrasse oder Gartenlaube).
- Verwenden Sie vereinzelt andersfarbige Steine im Mauerwerk als Blickfang oder um ein Muster zu bilden
- Nutzen Sie andersfarbige Steine, um z.B. Ihre Hausnummer im Zugangsweg einzubringen.
- Bringen Sie Nischen oder „Durchbrüche“ als Stellfläche in Ihre Mauer ein
- Verwenden Sie unsere Betonblöcke als Sitzmöbel in Ihrem Garten
- Bauen Sie sich einen Startblock an Ihren Pool
- Nutzen Sie 3 übereinandergelegte Blockstufen als Sitzbank
- Aufrechtstehende Blockstufen eignen sich als Blickfang / Sichtschutz
- Verleihen Sie Ihrem Haus eine massive Optik, indem Sie unsere Mauersteine für die Verblendung Ihres Sockels nutzen
- Mauern Sie eine Feuerstelle aus unseren Steinen
- Schmale Pflastersteine eignen sich zur optischen Trennung / Unterteilung von Beeten
- Mauern Sie ein massives und witterungsbeständiges Regal in Ihren Garten
- Bauen Sie eine Rückwand für eine Gartendusche aus unseren Mauersteinen
- Gestalten Sie mit hellen und dunklen Pflastersteinen ein großes Schachbrett

Sie haben eine der Anregungen oder eine eigene Idee umgesetzt? Verwenden Sie auf Instagram #hpf.

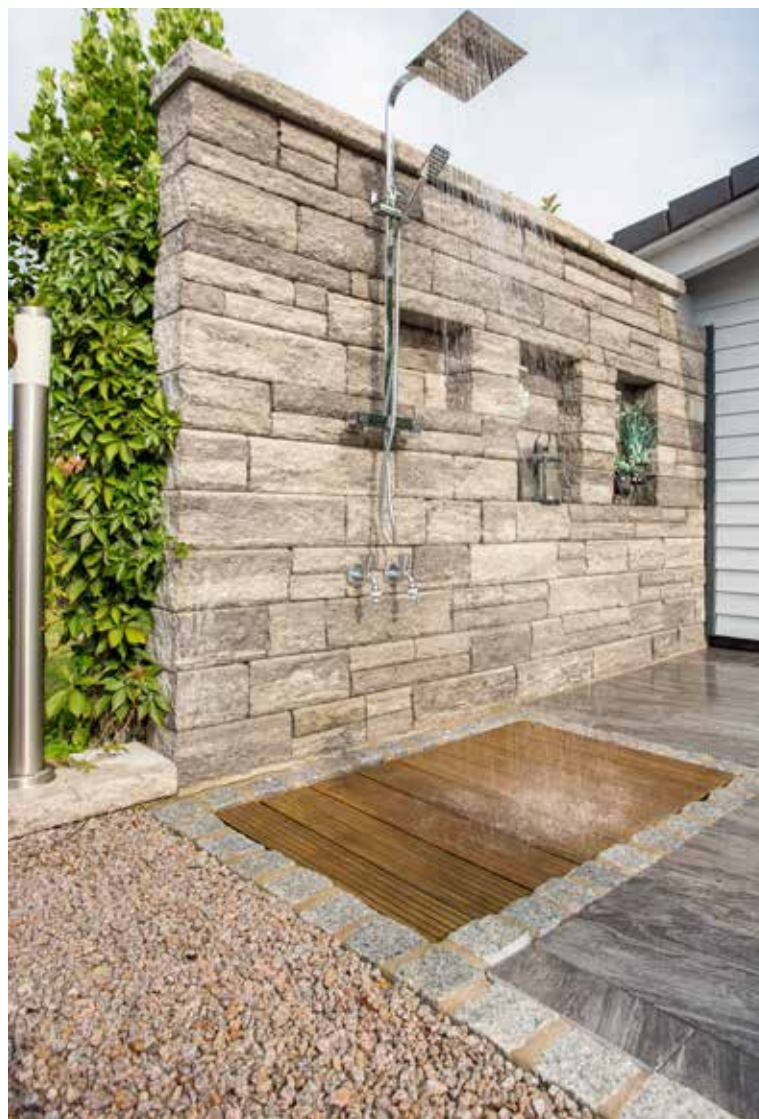

Gestalten Sie sich eine **Bar** oder **Outdoorküche** aus unseren Mauersteinen.

*Créez un **bar** ou **une cuisine** d'extérieur avec nos briques murales.*



IDÉES

Nos pierres en béton peuvent être utilisées de différentes manières. Laissez place à votre créativité, pour vous aider nous vous proposons quelques suggestions.

- Utilisez nos briques de mur ou de pavage comme socle en maçonnerie pour, par exemple, un banc, une table, une sculpture ou un bac à plantes.
- Montez nos pierres en spirale pour créer des bacs aux herbes.
- Un jeu d'eau peut facilement être créé ou déguisé à partir de nos pierres.
- Les cours d'eau peuvent également être aménagés.
- La conception des escaliers fonctionne à merveille avec des pavés ou des briques en guise d'alternative aux marches blocs (ainsi, selon le produit, même les arrondis ne sont plus un défi)
- Les jardinières surélevées peuvent être créées à partir de pavés, de briques murales ou de palissades.
- Réaliser votre brasero/plancha en pavés ou mur Korsika.
- Création de boxes pour masquer les poubelles.
- Création plate-forme de plantation.
- Créez des murs avec nos blocs béton, pour soutenir votre toit de pavillon.
- Utilisez nos marches blocs pour atteindre une surface surélevée - par exemple entrée, terrasse
- Utilisez parfois des pierres d'une autre couleur dans le système mural pour attirer les regards ou former un motif.
- Utilisez des pavés d'une autre couleur, par exemple pour un décor ou pour déposer votre numéro de maison sur le chemin d'accès.
- Placez des niches ou des ouvertures dans votre mur.
- Utilisez nos blocs en béton comme assise dans votre jardin. Créez un bar ou une cuisine d'extérieur avec nos briques murales.
- Construire un dossard à votre piscine.
- Utilisez 3 blocs marches superposés comme banquette.
- Les blocs marches posés à la verticale peuvent être utilisés comme pare-vue.
- Donnez à votre maison un aspect massif en utilisant nos briques pour habiller votre soubassement.
- Bâissez un foyer Grill avec nos pierres.
- Les pavés conviennent à la séparation optique / division des plates-bandes.
- Bâissez une étagère massive et résistante aux intempéries dans votre jardin.
- Construisez une paroi pour une douche de jardin avec nos murs.
- Créez un grand échiquier avec des pavés clairs et foncés.

Vous avez réalisé une des suggestions ou créé une autre idée? Utilisez-la sur Instagram #hpf.

FUNKTIONALE MAUERGESTALTUNG

CONCEPTION MURALE FONCTIONNELLE



IDEENREICHE AUSSEN- GESTALTUNG

UN AMÉNAGEMENT
EXTÉRIEUR PLEIN D'IDÉES

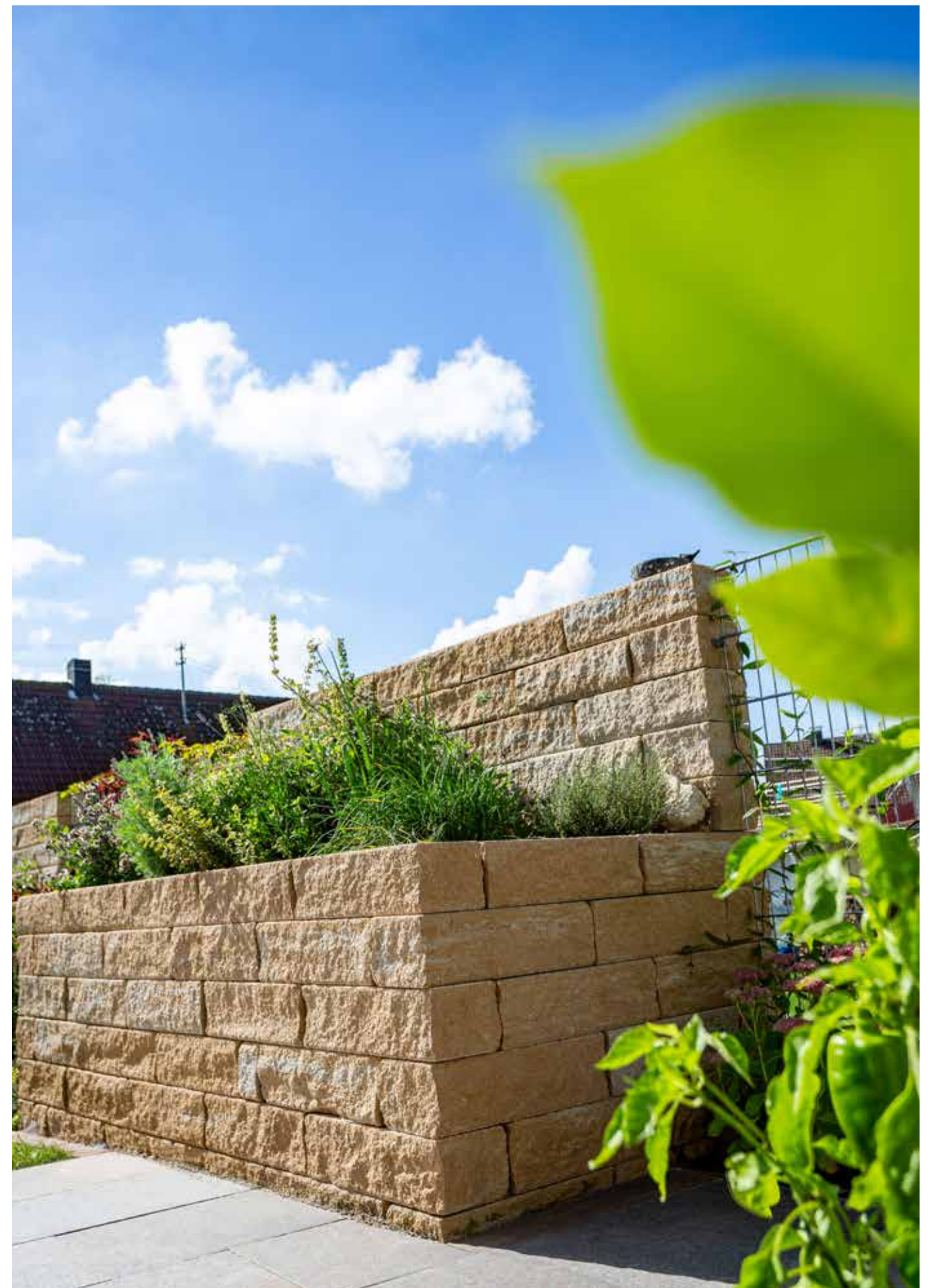



SAND, KIES UND EDELSPLITT SABLES, GRAVIERS ET CONCASSÉS

Unterbau- / Pflasterbett / Fugenmaterial

Produkt	Körnung	Verwendung
Sand	0/2 mm	Fugenmaterial
Kiessand-Gemisch	0/8 mm	Pflasterbett
Rundkies	0/32 mm	Pflasterbett
	8/16 mm	Ziermaterial
Edelsplitt	16/32 mm	Ziermaterial
	1/3 mm	Fugenmaterial
Ziersplitt	2/5 mm	Fugenmaterial / Pflasterbett
	5/8 mm	Pflasterbett
	1/3 mm	Zier- / Fugenmaterial
Granit Silbergrau	1/3 mm	Zier- / Fugenmaterial
Kalkstein beige	1/3 mm	Zier- / Fugenmaterial
Granit rot	1/3 mm	Zier- / Fugenmaterial
Recyclingmaterial	0/56 mm	Verfüllmaterial
Mutterboden gesiebt	nicht genormt	Pflanzungen / Verfüllmaterial

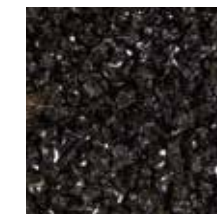

Glanzplitt
Noir brillant



Granit silbergrau
Granit gris argent



Kalkstein beige
Calcaire beige



Granit rot
Granit rouge

Sous-couche / lit de pose / matériaux de jointoiment

Produit	Diamètre	Utilisation
Sable	0/2 mm	Matériaux pour joints
Mélange de gravier	0/8 mm	Lit de pose
	0/32 mm	Lit de pose
Gravier rond	8/16 mm	Décoratif
	16/32 mm	Décoratif
Concassé	1/3 mm	Matériaux pour joints
	2/5 mm	Matériaux pour joints/ Lit de pose
	5/8 mm	Lit de pose
Concassé noble		
Noir brillant	1/3 mm	Décoratif / Matériaux pour joints
Granit gris argent	1/3 mm	Décoratif / Matériaux pour joints
Calcaire beige	1/3 mm	Décoratif / Matériaux pour joints
Granit rouge	1/3 mm	Décoratif / Matériaux pour joints
Béton recyclé	0/56 mm	Structure portante
Terre végétale tamisée	non normée	Plantations / remblais

Verpackung

Lose zur Abholung oder Lieferung bei entsprechender Menge.
Alternativ: Einweg-BigBags (Inhalt ca. 1 to bzw. 0,63 m³).
Ziersplitt in 25 kg Säcken erhältlich.

Viele weitere Körnungen oder Mischungen sind bei uns erhältlich.
Hinweis: bei ungewaschenen Körnungen sind Rückstände möglich.

Conditionnement

Matériaux à retirer ou pouvant être livrés en vrac dans des Big Bags à usage unique (contenu 1 to ou 0,63 m³).
Gravillons décoratifs disponibles uniquement en sacs de 25 kg.

De nombreux autres granulats ou mélanges sont disponibles chez nous.

Remarque: des résidus sont possibles pour les granulats non lavés.



MASCHINENVERLEGUNG

POSE MÉCANIQUE

Vorteile Advantages

Für die Pflasterung von Großflächen, Parkplätzen, Werksgeländen oder öffentlichen Anlagen eignet sich die maschinelle Pflasterverlegetechnik optimal. Auf Wunsch verlegen wir die Pflastersteine mit der Verlegemaschine direkt ins fertige Verlegetbett. Eine optimale Verlegung vor dem Hintergrund einer immensen Zeit- und Kostenersparnis machen diesen Service attraktiv.

La technique de pose mécanique convient parfaitement bien au pavage de grandes surfaces (parkings, terrains industriels, des aires publiques ou des voies d'accès). Sur demande, nous posons les pavés avec la machine directement sur le lit de pose terminé. Ce service repose sur une technique de pose optimale, avec en arrière-plan une considérable économie de temps et d'argent.



Maschinenverlegbare Steine Pavés pour pose mécanique

Ökopflaster Pavés écologiques

- Antika
- Montana
- Terano Drain
- Quadrilith Läuerverband
Quadrilith Appareil linéaire
- Estero Drain
Estero drain
- Verda Drainfuge Kreuzverband
Verda Joint de drainage Appareil croisé
- Cresco Kreuzverband
Cresco Joint de drainage
- Ipro-Drain
Ipro drain
- Rasengitter
Dalles à gazon

Gestaltungspflaster Pavés décoratifs

- Maloma
40/20/8 cm + 40/40/8 cm
- Rechteck Reihen- und Fischgrätverband
Rectangle Pavé en ligne et en arêtes de poissons
10/20/8 cm
- Rechteck Fischgrätverband
Rectangle Pavé en arêtes de poissons
10/20/10
- Quadrat Kreuzverband
Quadrilatères pose en croix
20/20/8 cm
- Carré Läuerverband
Carré Appareil linéaire

Verbundpflaster Pavés autobloquant

- Coloc
- Ipro
- S-Verbund
S-forme
8 cm
- PL Verbund Microfase Fischgrätverband
PL Autobloquant micro-chanfrein en arêtes de poissons
8 cm

UNSERE GESCHICHTE NOTRE HISTOIRE

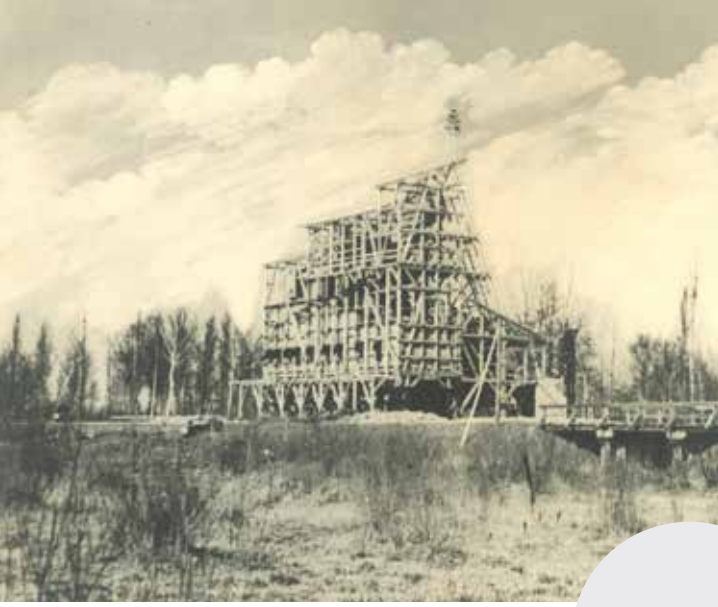

1932

1932
Gründung als Kieswerk in Rheinau-Freistett.
Création de la Gravière à Rheinau-Freistett.



1960

1944
Zerstörung des Werks im II. Weltkrieg durch Beschuss, Brand und Plünderungen. Beginn des Wiederaufbaus Dez. 1945.
Destruction par bombardement, incendie et pillage de l'usine pendant la Seconde Guerre mondiale. Début de la reconstruction en décembre 1945.

1950
Baggerschiff „Jupiter“ schafft direkte Verbindung zum Rhein.
Dragage Jupiter“ crée une liaison directe entre l'usine et le Rhin.

1960 - 1963
Kauf der Sand- und Kiesgrube in Niederrimsingen sowie Bau einer Kiesaufbereitungs- und Edelsplittanlage mit Verwaltung, Werkstatt, Sozialräumen und Lager.
Achat de la Gravière de Niederrimsingen et construction d'une usine de traitement de gravier avec administration, atelier, locaux sociaux et stockage.

1966
Errichtung des Betonsteinwerks in Freistett.
Construction de l'usine de production de pavés.

1972
Gründung der Peter Kalksandsteinwerk KG.
Création de Peter Kalksandsteinwerk KG (Peter Silicalcaire).

1994
Kauf und Installation der Recyclinganlage.
Achat et installation du concasseur pour le recyclage.

1998 - 1999
Gründung der Top Mineral AG in Wahlen (Schweiz) sowie Gründung der Top Mineral GmbH.
Création de Top Mineral AG à Wahlen (Suisse) et en 1999 de Top Mineral GmbH.

2008
Großer Brand in Niederrimsingen sowie Installation von Photovoltaik Modulen in Freistett.
Grand incendie à Niederrimsingen et installation de modules solaires à Freistett.

2010
Inbetriebnahme des größten Schwimmgreifers in Europa mit dem weltweit größten Tiefengreifer am Standort Niederrimsingen.
Mise en service de la plus grande benne preneuse d'Europe et de la plus grande benne preneuse en profondeur au monde sur le site de Niederrimsingen

2020
Bau eines neuen und hochmodernen Transportbetonwerks am Standort Niederrimsingen.
Construction sur le site de Niederrimsingen d'une nouvelle centrale de béton prêt à l'emploi à la pointe du progrès.



2010



2020



Trotz modernster Technik ist Erfahrung aus unserer Sicht das Entscheidende. Unser jahrzehntelanges Wissen in verschiedenen Baustoffbereichen und unsere bestens geschulten Mitarbeiter tragen Sorge für die Qualität all unserer Produkte - Tag für Tag und zuverlässig seit unseren Anfängen. Topaktuelle große und kleine Projekte, die uns umtreiben, finden Sie in unserem **Spurenbuch**.

En dépit des technologies les plus modernes, l'expérience est, de notre point de vue, la clé.

Nos connaissances sur plusieurs décennies dans différents domaines des matériaux de construction et notre personnel bien formé veillent à la qualité de tous nos produits - jour après jour et de manière fiable depuis nos débuts.

*Vous trouverez quelques projets marquants dans notre livre **Spurenbuch**.*

DAS UNTERNEHMEN L'ENTREPRISE



Youtube-Kanal hpfe



Der Name Hermann Peter steht seit vielen Jahrzehnten – über die Grenzen der Region hinaus – für Fachkenntnis in allen Bereichen unterschiedlicher Baustoffe. Wir sind ein familiengeführtes mittelständisches Unternehmen, das heute in der dritten und vierten Generation geleitet wird. Wir verstehen uns selbst als modernes regionales Unternehmen in langer Tradition. Höchste Ansprüche an uns selbst und unsere Produkte sowie der nachhaltige Umgang mit unseren Rohstoffen sind unsere Leitsätze. Flexibilität, Qualität, Vielfalt sowie Zuverlässigkeit sorgen für langfristige Beziehungen zu unseren Kunden. Unsere kompetenten Mitarbeiterinnen und Mitarbeiter sorgen jeden Tag dafür, dass unsere Kunden stets zufrieden sind.

Depuis de nombreuses décennies, le nom de Hermann Peter est synonyme - au-delà des frontières de la région - d'expertise dans tous les domaines des différents matériaux de construction. Nous sommes une entreprise familiale de taille moyenne, dirigée aujourd'hui par la troisième et la quatrième génération. Nous nous considérons comme une entreprise régionale moderne de longue tradition. Les exigences les plus élevées envers nous-mêmes et nos produits ainsi que l'utilisation durable de nos matières premières sont nos principes directeurs. Flexibilité, qualité, diversité et fiabilité sont les garants de relations durables avec nos clients. Nos collaboratrices et collaborateurs compétents veillent chaque jour à ce que nos clients soient toujours satisfaits.



Sand, Kies und Edelsplitt

Am Anfang von Allem steht der Rohstoff. Seit der Gründung des Unternehmens bis heute steht die Gewinnung von Sand und Kies im Vordergrund. Unsere vielfältigen Produkte und Körnungen werden in modernen Anlagen unter ökologischen Gesichtspunkten aufbereitet und hergestellt.

L'entreprise

Au début de tout, il y a la matière première. Depuis la création de l'entreprise jusqu'à aujourd'hui, l'extraction de sable et de gravier est au premier plan. Nos produits et granulométries variés sont préparés et fabriqués dans des installations modernes, dans le respect de l'environnement.



Betonstein

Schon früh haben wir uns auf die Herstellung von Betonsteinen spezialisiert und die Produktionsverfahren kontinuierlich weiterentwickelt. Optik und Oberflächenbeschaffenheit sind, ebenso wie Funktionalität, entscheidende Kriterien bei der Auswahl eines Steinproduktes. Dank unserer Sortimentsvielfalt haben wir für Jeden den passenden Stein.

Pavés en béton

Très tôt, nous nous sommes spécialisés dans la fabrication de pavés en béton et avons continuellement développé les procédés de production. L'aspect et la qualité de la surface, tout comme la fonctionnalité, sont des critères décisifs dans le choix d'un produit en béton. Grâce à la diversité de notre assortiment, nous avons la pierre qui convient à chacun.



Transportbeton

Die Herstellung von Transportbeton ist ein wichtiger Bestandteil unseres Unternehmens. Beton ist von keiner Baustelle mehr wegzudenken und bildet seit Jahrhunderten das Fundament für öffentliche und private Bauvorhaben – unser Lebensraum. In unseren Werken stellen wir Betone für unterschiedlichste Anforderungen und Einsatzgebiete her.

Béton prêt à l'emploi

La production de béton prêt à l'emploi est un élément important de notre entreprise. Le béton est devenu indispensable sur tous les chantiers et constitue depuis des siècles le fondement des projets de construction publics et privés - notre espace de vie. Dans nos usines, nous fabriquons des bétons répondant aux exigences et aux domaines d'application les plus divers.



Kalksandstein

Seit 1972 produzieren wir Kalksandsteine. Wir verfügen neben langjähriger Erfahrung ebenfalls über ein hochmodernes Werk, dank laufender Investitionen in neue oder bestehende Maschinen sowie deren Steuerung. Als Mitglied von KS PLUS setzt Hermann Peter hier, wie in allen Bereichen, Maßstäbe in puncto Qualität und Kostenkontrolle.

Brique silico-calcaire

Nous produisons des briques silico-calcaires depuis 1972. Outre une longue expérience, nous disposons également d'une usine ultramoderne, grâce à des investissements permanents dans des nouvelles machines ou existantes ainsi que dans leur commande. En tant que membre de KS PLUS, Hermann Peter pose ici, comme dans tous les autres domaines, des jalons en matière de qualité et de contrôle des coûts.

UNSER BEITRAG

NOTRE CONSTRIBUTION



Unser Beitrag

Unser wichtigstes Anliegen ist ein nachhaltiger und verantwortungsvoller Umgang mit unseren Rohstoffen. Unser Handeln und unser Einsatz erstreckt sich über den gesamten Lebenszyklus unserer Produkte. Angefangen bei den Werken, in denen wir selbst generierten Strom aus Photovoltaikanlagen verwenden.

Notre contribution

Notre principale préoccupation est une utilisation durable et responsable de nos matières premières. Notre action et notre engagement s'étendent à l'ensemble du cycle de vie de nos produits. À commencer par les usines dans lesquelles nous utilisons de l'électricité générée par nos propres installations photovoltaïques.

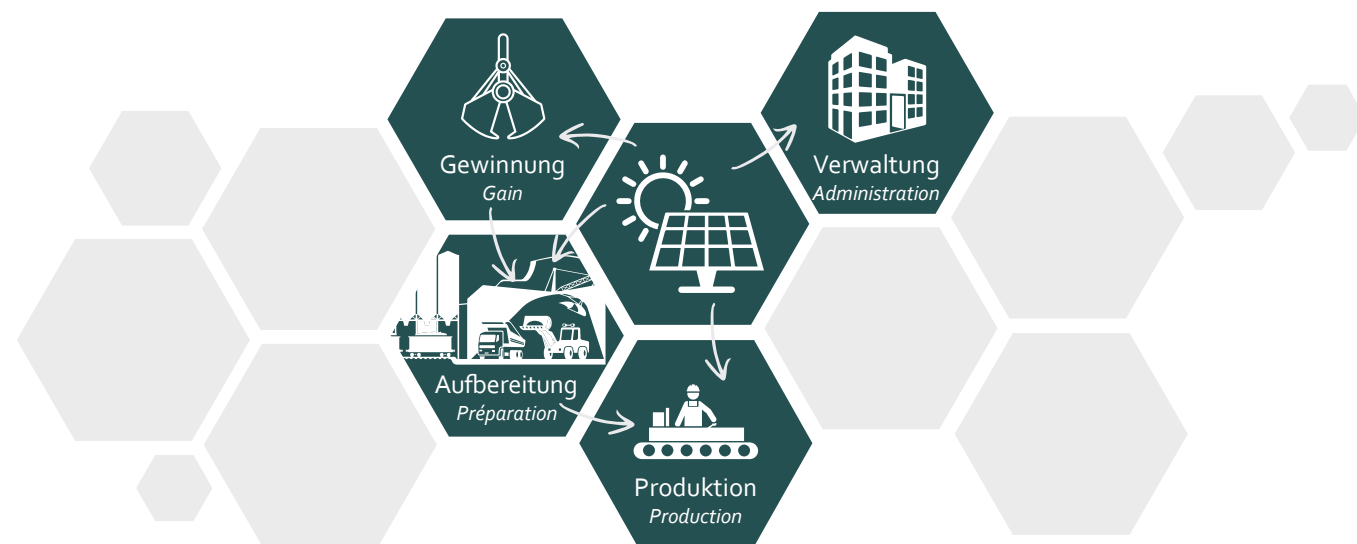

Rohstoffe

Die Verantwortung beginnt bereits bei der Gewinnung der Rohstoffe. Wir fördern die Rohstoffe Sand und Kies seit 1932 selbst und schonend im Nassabbau aus einer Tiefe von bis zu 80m. Die Rohstoffe werden in modernen Anlagen und unter ökologischen Gesichtspunkten zu verschiedenen Sortengrößen aufbereitet. Die Gewinnung sowie Aufbereitung erfolgt direkt neben dem Betonsteinwerk. Dies sorgt für äußerst kurze Transportwege (<450 m). Die Eigen- sowie Fremdüberwachung sorgt für zuverlässige und gleichbleibende hohe Qualität.

Matières premières

La responsabilité commence dès l'extraction des matières premières. Depuis 1932, nous extrayons nous-mêmes et avec précaution les matières premières sable et gravier par voie humide à une profondeur allant jusqu'à 80 mètres. Les matières premières sont traitées dans des installations modernes et selon des critères écologiques pour obtenir différentes tailles. L'extraction et la préparation ont lieu directement à côté de la fabrique de produits en béton. Les distances de transport sont ainsi extrêmement courtes (<450m). Le contrôle interne et externe garantit une qualité élevée fiable et constante.

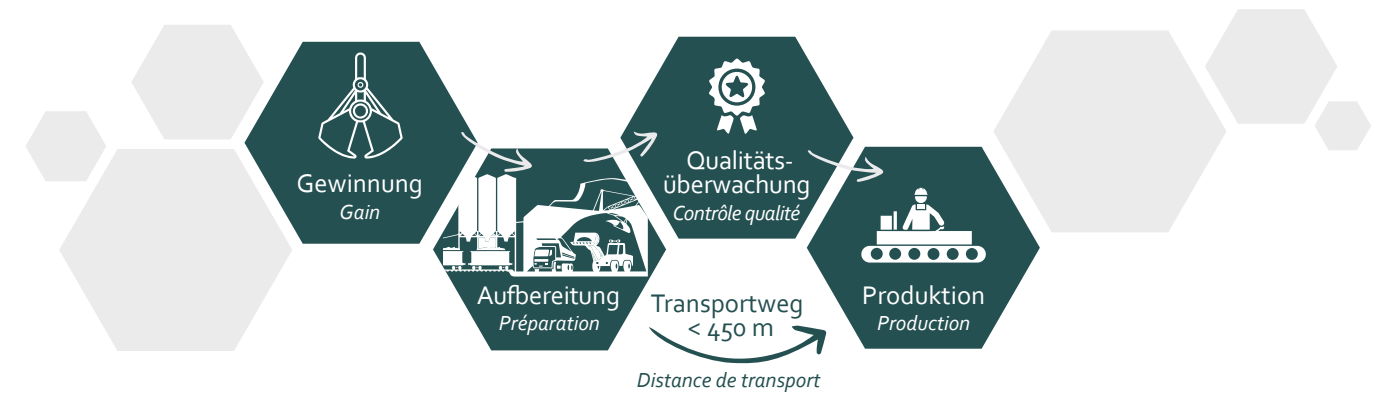

Produktion

Aus unseren selbstgewonnenen Rohstoffen stellen wir Steine in höchster Qualität für den privaten, gewerblichen und kommunalen Bereich her. In der Produktion verzichten wir vollständig auf Wärmezufuhr und arbeiten rein mit der Hydratationswärme des Betons. Fehlerhafte Steine oder Überreste durch die mechanische Bearbeitung werden von uns direkt selbst vor Ort recycelt und finden Verwendung im regionalen Straßenbau. Das schont nicht nur wertvolle Rohstoffe, sondern auch knappen Deponieraum.

Production

À partir des matières premières que nous extrayons nous-mêmes, nous fabriquons des pavés de la plus haute qualité pour le secteur privé, commercial et communal. Lors de la production, nous renonçons totalement à l'apport de chaleur et travaillons uniquement avec la chaleur d'hydratation du béton. Les pierres défectueuses ou les restes résultant du traitement mécanique sont recyclés par nos soins directement sur place et sont utilisés dans la construction routière régionale. Cela permet non seulement d'économiser des matières premières précieuses, mais aussi de préserver les rares espaces de décharge.

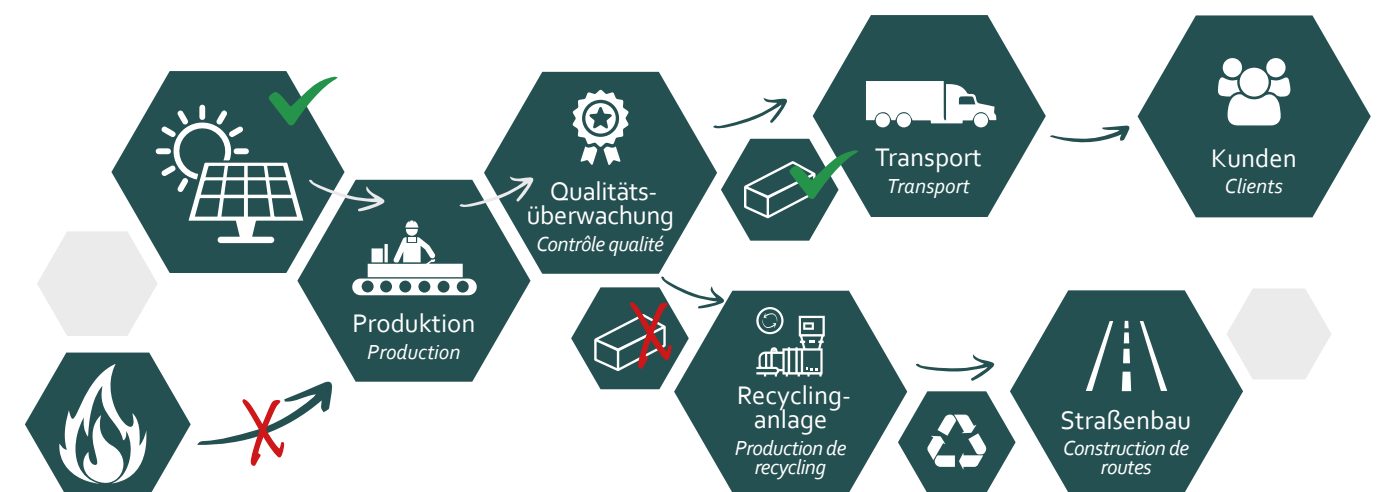



Verpackung

Unsere Steine werden auf Paletten verpackt und ausgeliefert. Hier verfolgen wir das Prinzip „weniger ist mehr“. Entscheidend für uns ist, dass Rohstoffe bewusst und schonend verwendet werden. Wir decken nur die obersten Lagen ab und verschnüren die Paletten mit Packbändern. Verpackungsmaterial von der Baustelle nehmen wir zurück. Die Paletten werden mehrfach wiederverwendet und die Folien sind zu 100 % recyclebar.

Emballage

Nos pierres sont emballées et livrées sur des palettes. Nous appliquons ici le principe „moins, c'est plus“. Pour nous, il est essentiel que les matières premières soient utilisées de manière consciente et avec ménagement. Nous ne recouvrons que les couches supérieures et attachons les palettes avec des bandes d'emballage. Nous reprenons les matériaux d'emballage du chantier. Les palettes sont réutilisées plusieurs fois et les films sont recyclables à 100 %.



Transport

Unsere Steine sind ebenfalls in Bezug auf die Transportwege sehr nachhaltig. Der innerbetriebliche Transport (Rohstoffnachschub) beläuft sich auf unter 450 m und das ist selbst für die Betonsteinbranche beeindruckend kurz. Zu unseren Kunden beläuft sich die Transportstrecke im Durchschnitt auf ca. 40 km. Im Vergleich zum Naturstein, welcher oft aus Fernost importiert wird, können unsere Steine besonders glänzen. Weniger km = weniger CO₂

Regional handeln mit globalen Auswirkungen!

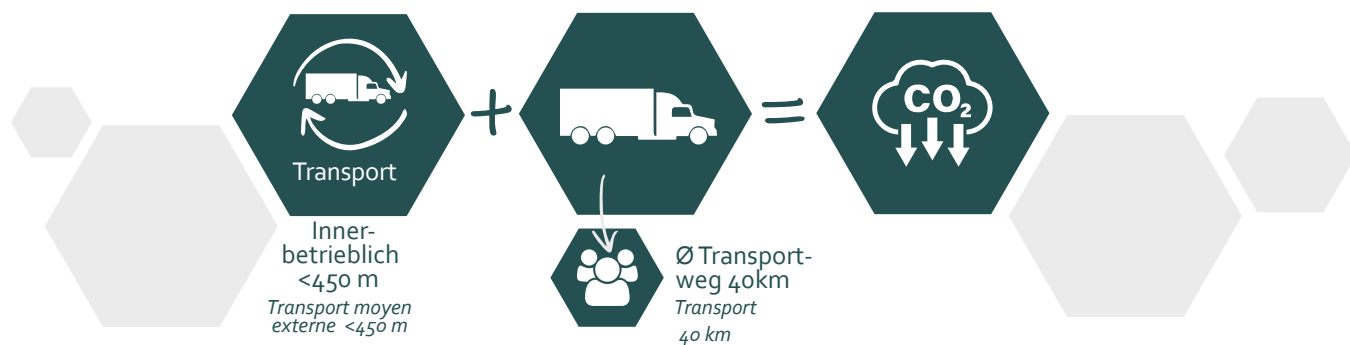

Transport

Nos pierres sont également très durables en termes de transport. Le transport interne (approvisionnement en matières premières) s'élève à moins de 450 m, ce qui est impressionnant, même pour le secteur des blocs de béton. Pour nos clients, la distance moyenne de transport est d'environ 40 km. En comparaison avec la pierre naturelle, qui est souvent importée d'Extrême-Orient, nos pierres sont particulièrement brillantes. Moins de km = moins de CO₂

Agir au niveau régional avec un impact global!

Zertifizierung

Schonender Umgang mit Ressourcen und kontinuierliche Steigerung der Energieeffizienz sind für uns selbstverständlich und im Unternehmen fest verankert. Dies beweisen wir jedes Jahr aufs Neue durch unser nach DIN EN ISO 50001 zertifiziertes Energiemanagement System.

Certification

La préservation des ressources et l'amélioration continue de l'efficacité énergétique sont pour nous une évidence et sont solidement ancrées dans l'entreprise. Nous le prouvons chaque année grâce à notre système de gestion de l'énergie certifié selon la norme DIN EN ISO 50001.



Nach der Nutzungsdauer

Beton ist ein sehr beständiger Baustoff und hat eine sehr lange Lebensdauer. Dank des Verzichts auf Bewehrungen oder chemisch bedenklichen Zusätzen, sind unsere Betonsteine zu 100 % recyclebar und können problemlos dem Stoffkreislauf wieder zugeführt werden.

Après la durée d'utilisation

Le béton est un matériau de construction très résistant et a une très longue durée de vie. Grâce à l'absence d'armatures ou d'additifs chimiques douteux, nos blocs de béton sont recyclables à 100 % et peuvent être réintroduits sans problème dans le cycle des matériaux.



Wir betreiben Wiederaufforstungen in Standortnähe und sorgen so für einen regionalen sicht- und greifbaren ökologischen Ausgleich.

Nous reboisons à proximité des sites et assurons ainsi une compensation écologique régionale visible et tangible.

Die von uns gepflanzten Wälder sind den veränderten Klimabedingungen angepasst und daher resistenter als der natürliche Bestand.

Les forêts que nous plantons sont adaptées aux conditions climatiques modifiées et donc plus résistantes que le peuplement naturel.

Bislang 3 Eidechsenhabitate als Ausgleichsmaßnahme errichtet. Unsere Abbaugelände bieten vielen seltenen Arten aus Flora und Fauna ein zu Hause. Mehr Infos: www.iste.de

Jusqu'à présent, 3 habitats de lézards ont été construits en tant que mesure de compensation. Nos sites d'extraction abritent de nombreuses espèces rares de la flore et de la faune. Plus d'informations: www.iste.de

Mit unseren Kieswerksbienen leisten wir einen kleinen Teil gegen das Verschwinden dieser Insekten und gleichzeitig für eine blühende Landschaft

Avec nos abeilles de gravière, nous apportons une petite contribution contre la disparition de ces insectes et en même temps pour un paysage fleuri.

TECHNISCHE HINWEISE

Zur Lieferung von Betonprodukten für den Straßen-, Landschafts- und Gartenbau

Vorbemerkung

Betonprodukte für den Straßen-, Landschafts- und Gartenbau sind Qualitätserzeugnisse. Sie werden in weitgehend automatisierten Fertigungsstätten hergestellt. Sowohl die Ausgangsstoffe des Betons als auch die fertigen Produkte unterliegen den Güteanforderungen zugehöriger Normen bzw. Richtlinien; ihre Einhaltung wird durch umfangreiche Kontrollen laufend überprüft. Auf der Baustelle werden gelegentlich Auffassungsunterschiede in der Beurteilung der Betonprodukte beobachtet. Die nachstehenden Gesichtspunkte sollen in solchen Fällen – zur Vermeidung von Missverständnissen zwischen Hersteller und Abnehmerseite – eine Hilfe bei der fachgerechten Beurteilung von Betonprodukten für den Straßen-, Landschafts- und Gartenbau darstellen. Sie wurden von den Fachgremien im Bundesverband Deutsche Beton- und Fertigteilindustrie e. V. Bonn aufgestellt und geben den derzeitigen Stand der Technik wieder.

1.0 Bestellung

1.1 Allgemeines

Die Bestellung muss die vorgesehene Lieferadresse, den Empfänger, die Warenart und den Liefer- bzw. Abholtermin enthalten. Die Befahrbarkeit der Baustelle durch Lastzüge mit einem Gesamtgewicht bis zu 41 t und die Möglichkeit zur Entgegennahme der Ware – ggf. mittels Entladegeräten – werden vom Auftragnehmer vorausgesetzt. Eine Auslieferung mittels Kranfahrzeug bedarf entsprechender Vereinbarungen.

1.2 Bedarf

Der Bedarf an Produkten für Flächenbefestigungen, z.B. Pflastersteinen und Platten, pro Quadratmeter verlegter Fläche bzw. der Bedarf an Bordsteinen, Randsteinen, Muldensteinen, Palisaden, Stufen usw. pro laufendem Meter schließt die Fugen ein. Dementsprechend werden Betonprodukte so geliefert, dass die bestellte Fläche, bzw. die bestellte Länge unter Einhaltung der jeweiligen Rastermaße belegt bzw. versetzt werden kann.

1.3 Pflastersteine

Bei der Bestellung ist zu berücksichtigen, ob die Pflastersteine von Hand oder maschinell verlegt werden sollen. Für die maschinelle Verlegung eignen sich ausschließlich Pflastersteine mit angeformten Abstandhaltern (so genannten Nocken). Die Fläche bzw. der Bedarf an Bordsteinen, Randsteinen, Muldensteinen, Palisaden, Stufen usw. pro laufendem Meter, schließt die Fugen ein.

2.0 Transport

2.1 Entladung

Vor der Entladung der Fahrzeuge ist von einem Beauftragten des Auftraggebers die Ordnungsmäßigkeit der Lieferung nach Menge und Warenart zu prüfen. Selbstabholer haben bei der Beladung im Werk die Übereinstimmung der Ladung mit der Bestellung bzw. Abholanweisung und dem Lieferschein zu prüfen. Die in Abschnitt 3 genannten Gesichtspunkte sind bei der Annahme der Lieferung zu beachten. Bestehen Zweifel oder Bedenken hinsichtlich der Qualität, darf mit der Verarbeitung der Produkte nicht begonnen werden, bevor eine Klärung erfolgt ist. Werden bei der Annahme der Produkte vermeintliche Mängel erkannt, die zu Zweifeln an der Zuverlässigkeit oder Zumutbarkeit der Ware Anlass geben, hat die Baustellenaufsicht entweder in Eigenverantwortung oder nach unverzüglicher Kontaktaufnahme mit dem Bauherrn eine Annahmehinweis zu treffen,

die im Falle einer Rückweisung zur sofortigen Information des Lieferanten führen muss. Erfolgt die Auslieferung kippfähiger Ware, z. B. Pflastersteine, durch Kippfahrzeuge, so ist Kippbruch bis 3 % der Liefermenge technisch unvermeidbar.

2.2 Transport und Lagerung auf der Baustelle

Durch unsachgemäße Handhabung von Platten aus Beton kommt es häufig zu Transportschäden. Insbesondere durch das Aneinanderschlagen und -reiben an der Baustelle, erleiden Platten Kanten- und Eckabplatzungen oder Kratzer an der Oberfläche. Daher ist insbesondere beim Abladen und beim Transport zur Baustelle sowie bei der Verlegung auf erhöhte Sorgfalt zu achten. Werden Platten von der Palette entnommen und vor dem Verlegen zwischengelagert, muss darauf geachtet werden, dass die Platten nicht durch Verrutschen beschädigt werden. Bei längerer Zwischenlagerung sollten Schnüre zwischen den Platten gelegt werden, um die Durchlüftung zu gewährleisten. Dadurch können die Platten ungehindert abtrocknen und Ausblühungen vermieden werden.

3.0 Gesichtspunkte zur Beurteilung der Produkte vor dem Einbau

3.1 Oberfläche

Bei der Verdichtung des Frischbetons kann es zu geringen, technisch nicht vermeidbaren Luft- und Wassereinschlüssen kommen. Dadurch können an der Oberfläche Poren entstehen, die jedoch keine Rückschlüsse auf mangelnde Witterungsbeständigkeit oder Festigkeit der Produkte zulassen. Der Gebrauchswert wird nicht beeinträchtigt, wenn die Produkte den Normen bzw. Richtlinien entsprechen. An der Oberfläche können gelegentlich punktförmige, bräunliche Verfärbungen auftreten; sie stammen von beton-technologisch unbedenklichen Bestandteilen organischen Ursprungs in den verwendeten natürlichen Gesteinskörnungen. Sie verschwinden nach einiger Zeit unter Bewitterung. Bei Produkten für die Flächenbefestigung erhöht eine rauhe Oberfläche die Griffbarkeit, hemmt die Rutschgefahr und kann auch aus betontechnischer Sicht sinnvoller sein als eine sehr glatte Oberfläche.

3.2 Ausblühungen

Gelegentlich können Ausblühungen vorkommen; sie sind technisch nicht vermeidbar. In erster Linie entstehen sie durch besondere Witterungsbedingungen, denen der Beton – besonders in jungem Alter – ausgesetzt ist, und haben entsprechend unterschiedliche Ausmaße. Die Güteeigenschaften der Produkte bleiben hiervon unberührt. Ausblühungen stellen keinen Mangel dar. Der Gebrauchswert der Produkte wird insofern nicht beeinflusst, als dass Witterungseinflüsse und – bei Produkten für die Flächenbefestigung zusätzlich die mechanische Beanspruchung unter Nutzung – die Ausblühungen verschwinden lassen. Da nur der Anteil Kalk aus dem Zement an die Oberfläche treten kann, der nicht von den anderen Ausgangsstoffen im Beton fest gebunden ist, kommt es nach dem Abklingen von Ausblühungen in der Regel nicht erneut zu diesem Effekt. Ein Auswechseln der Produkte oder andere Maßnahmen gegen Ausblühungen sind daher nicht empfehlenswert. Ausblühungen entstehen durch die Ablagerung von in Wasser gelöstem Kalkhydrat (Ca(OH)₂), das nach Verdunsten des Wassers und Reaktion mit dem Kohlendioxid (CO₂) der Luft als Calciumcarbonat (CaCO₃) auf der Betonoberfläche anfällt. Bundesverband Deutsche Beton- und Fertigteilindustrie e.V. Bonn

3.3 Haarrisse

Haarrisse können in besonderen Fällen auftreten; mit bloßem Auge sind sie am trockenen Produkt nicht erkennbar und nur zu sehen, wenn eine zunächst nasse Oberfläche fast abgetrocknet ist. Derartige Haarrisse beeinträchtigen den Gebrauchswert nicht, wenn die Produkte ansonsten den Normen bzw. Richtlinien entsprechen.

3.4 Absatz bei Bordsteinen

Bedingt durch das Fertigungsverfahren kann bei Bordsteinen mit Anlauf unterhalb des Anlaufs ein Absatz entstehen, der nach Fertigstellung der an den Bordstein angrenzenden Verkehrsfläche so tief sitzt, dass er optisch nicht mehr in Erscheinung tritt. Der Absatz ist technisch nicht vermeidbar und für den Gebrauchswert von Bordsteinen ohne Belang.

3.5 Fasenausbildung bei Betonprodukten

Die im eingebauten Zustand sichtbaren Kanten von Betonprodukten für den Straßen-, Landschafts- und Gartenbau können unterschiedlich ausgebildet sein. Je nach Produkttyp sind die Kanten scharfkantig, gebrochen, abgerundet, gefräst, abgeschrägt und/ oder unregelmäßig geformt. Die Entscheidung, welcher Produkttyp hinsichtlich der Kantenausbildung gewählt wird, kann aus gestalterischen und/ oder nutzungsbedingten Aspekten erfolgen. Die Ausbildung der im eingebauten Zustand sichtbaren Kanten hat z. B. Einfluss auf das optische Erscheinungsbild. Bei Produkten für die Flächenbefestigung ergibt sich zudem ein Einfluss auf die Rollgeräuschemissionen und auf das Abflussverhalten oberflächlich anfallenden Wassers. Gefräste oder ähnlich ausgebildete Kanten mindern die Gefahr von Kantenabplatzungen (vgl. auch Abschnitt 5.1). Die Herstellerunterlagen geben in der Regel Auskunft über die lieferbaren Produkttypen.

4.0 Gesichtspunkte bei der Verlegung von Platten

4.1 Verlegen von Garten- und Terrassenplatten.

Voraussetzung für die Ausführung von Plattenbelägen sind die von der Forschungsgesellschaft für Straßen und Verkehrswegen technischen Vertragsbedingungen „Richtlinien für den Bau von Pflaster und Plattenbelägen ZTV P-Stb 2000 und das Merkblatt Betonwerksteinbeläge 6/2001“. Für das Verlegen von Platten auf Flachdächern und Balkonen sind die Richtlinien von Dächern mit Abdichtungen zu beachten. Die Berührung von spitzen oder scharfkantigen Gegenständen kann zu Kratzern auf Platten führen. Wir empfehlen daher, Filzscheiben unter den Füßen Ihrer Terrassenmöbel anzubringen und im Winter auf das Streuen mit Splitt zu verzichten.

4.2 Fugenausbildung

Die Garten- und Terrassenplatten müssen grundsätzlich mit gleichbleibenden Fugen von 3-5 mm (nach DIN 18333) verlegt werden. Dazu bieten wir je nach Verlegeart verschiedene Hilfsmittel an. Fugenkreuze und Plattenlager gewährleisten eine gleichbleibende Fuge und verhindern das Verrutschen der einzelnen Platten. Das Verlegen mit Pressfuge – Platte an Platte – ist unzulässig. Bei Nichtbeachten sind Kantenabplatzungen und Ausblühungen unvermeidbar.

5.0 Gesichtspunkte zum Aussehen der Produkte nach dem Einbau

5.1 Kantenabplatzungen bei Produkten für die Flächenbefestigung Pflastersteine, Platten, Bordsteine, Rinnenplatten, Muldensteine u. ä. Produkte, die zu engfugig – und somit nicht nach dem technischen Regelwerk – verlegt sind oder deren Unterlage (Tragschichten und

Untergrund) nicht ausreichend tragfähig und standfest ist, werden infolgedessen – eventuell bereits beim Abrütteln – Kantenbeanspruchungen ausgesetzt. Auch hochwertige Betone können dem nicht widerstehen. Die Folge sind Kantenabplatzungen. Diese stellen keinen Mangel des Produktes, sondern einen Mangel der Unterlage bzw. der Verlegeweise dar. Je nach Produkt richtet sich die Fugenbreite nach dem Technischen Regelwerk oder den Herstellerangaben.

5.2 Farb- und Strukturabweichungen

Farb- und Strukturabweichungen sind aufgrund der Verwendung von natürlichen Rohstoffen wie z. B. Gesteinskörnungen, Zement und Wasser, die natürlichen Schwankungen unterliegen, nicht vermeidbar. Darüber hinaus haben Form und Größe der Produkte, technisch nicht vermeidbare Schwankungen der Betonzusammensetzung, Witterung, Betonalter usw. Einfluss auf die Farbe und die Struktur der Betonprodukte. Dies gilt sowohl für nicht nachträglich bearbeitete Erzeugnisse, als auch für solche mit werksteinmäßig bearbeiteter Oberfläche (z. B. gewaschener, gestrahlter oder gestockter Oberfläche). Insbesondere durch die werksteinmäßige Oberflächenbearbeitung wird die Natürlichkeit der verwendeten Rohstoffe hervorgehoben. Farb- und Strukturabweichungen können daher bei Betonprodukten fertigungs- und rohstoffbedingt auftreten. Zufällige Unregelmäßigkeiten sind für die Technologie dieser Erzeugnisse charakteristisch und bei der Beurteilung des Gesamteindrucks des Gewerkes zu berücksichtigen. Der optische Gesamteindruck des Gewerkes kann nur aus dem üblichen Betrachtungsabstand des Nutzers und unter gebräuchlichen Beleuchtungs- und sonstigen Randbedingungen beurteilt werden. Insofern stellen fertigungs- und rohstoffbedingte Farb- und Strukturabweichungen keinen Mangel dar. Die Bewitterung und die mechanische Beanspruchung führen bei Betonprodukten und daraus hergestellten Bauwerken, z. B. Pflasterdecken und Plattenbelägen, zu einer Veränderung von Eigenfarbe und Oberflächenstruktur. Eventuell anfangs vorhandene Unterschiede gleichen sich im Laufe der Nutzung an. Wird die Wahl für ein Betonprodukt z. B. anhand von Musterflächen oder Bauwerken getroffen, die bereits der Witterung und Nutzung ausgesetzt sind, ist zu berücksichtigen, dass gleichartige neue Produkte diesen Einflüssen noch nicht ausgesetzt sind und Farb- und Strukturunterschiede zur ursprünglichen Musterfläche bzw. zum ursprünglichen Bauwerk aufweisen können. Dies gilt sinngemäß auch für Nachlieferungen.

6.0 Winterdienst

Beton besitzt neu noch nicht die volle Frost-Tausalz-Widerstandsfähigkeit. Deshalb muss Schnee- und Eisglätte – falls sie innerhalb der ersten drei Monate nach dem Einbau auftritt – mit abstumpfenden Streumitteln beseitigt werden.

Herausgeber: Bundesverband Deutsche Beton- und Fertigteilindustrie e.V. Schloßallee 10, 53179 Bonn
Postfach 210267, 53157 Bonn www.betoninfo.de

CONSEILS TECHNIQUES

Pour la livraison de produits en béton destinés à la construction de routes, l'architecture paysagère et l'horticulture

Remarques préalables

Les produits en béton pour la construction de routes, l'architecture paysagère et l'horticulture sont des produits de qualité. Ils sont fabriqués sur des sites de production très largement automatisés. Les produits de base du béton tout comme les produits finis sont soumis aux exigences de qualité des normes ou directives respectives. Un sévère contrôle permanent en assure le respect. Sur les chantiers, on observe parfois des avis divergents lors de l'évaluation des produits en béton. Les critères mentionnés ci-dessous permettent dans de tels cas, d'une part, d'évaluer dans les règles de l'art les produits en béton destinés à la construction des routes, à l'architecture paysagère et à l'horticulture, et d'autre part, d'éviter ainsi tout malentendu entre producteur et acheteur. Ils ont été établis par les organes spécialisés de la Fédération allemande de l'industrie du béton et des éléments préfabriqués de Bonn (Bundesverband Deutsche Beton- und Fertigteilindustrie e.V.) et représentent l'état actuel de la technique.

1.0 Commande

1.1 Généralités

Toute commande doit comporter l'adresse de livraison prévue, le destinataire, le type de marchandise et la date de livraison ou du retrait. L'accès au chantier de trains routiers d'un poids total maximal de 41 t et la possibilité de réception des marchandises – le cas échéant au moyen d'appareils de déchargement – sont posés comme condition préalable par le fournisseur. Toute livraison par camion-grue nécessite un accord à ce sujet.

1.2 Quantités

Les besoins en produits destinés au revêtement de surfaces, p. ex. pavés et dalles, par mètre carré de surface couverte ou, les besoins en pierres de bordure, parements, pierres de caniveaux, palissades, marches, etc. par mètre courant comprennent les joints. Les produits en béton sont livrés par conséquent en quantités permettant de paver ou découvrir la surface ou la longueur commandée en fonction des dimensions modulaires respectives.

1.3 Pavés

La commande doit prendre en compte la méthode de pose des pavés : manuelle ou mécanique. Seuls les pavés formés avec des écarteurs (ou cames) conviennent à la pose mécanique. La surface couverte ou les besoins en pierres de bordure, parements, pierres de caniveaux, palissades, marches, etc. par mètre courant comprennent les joints.

2.0 Transport

2.1 Déchargement

La conformité de la livraison à la quantité et au type de marchandises commandées doit être vérifiée par un mandataire du commanditaire avant le déchargement des véhicules. Les clients qui viennent eux-mêmes chercher leur commande doivent vérifier, d'un côté, la conformité du chargement à la commande ou, d'un autre côté, les signes d'enlèvement et le bon de livraison lors du chargement à l'usine. Les critères d'évaluation mentionnés au paragraphe 3 doivent être respectés lorsque la réception de la fourniture. En cas de doutes ou de réserves quant à la qualité des produits, il convient de ne pas commencer à les mettre en oeuvre avant d'avoir levé ces doutes ou réserves. Lors de la réception des produits, en cas de détection de défauts supposés de nature à faire douter de la fiabilité ou de l'acceptabilité de la marchandise, il incombe à la surveillance du chantier de prendre une décision d'accep-

tation sous sa propre responsabilité ou suite à une prise de contact sans délai avec le maître d'ouvrage, devant assumer l'information immédiate du fournisseur en cas de décision de en cas de refus de la livraison. En cas de livraison par véhicule à benne basculante de marchandise en vrac, notamment de pavés, une casse de jusqu'à 3 % du volume de fourniture due au déversement est techniquement inévitable.

2.2 Transport et entreposage

La manipulation incorrecte de dalles en béton entraîne fréquemment des dommages lors du transport. Notamment lorsqu'elles s'entrechoquent et se frottent, les dalles subissent des éclatements des bords et des coins ou des rayures à la surface. Par conséquent, veiller, tout particulièrement lors du déchargement et du transport au chantier, ainsi que lors de la pose, à faire preuve d'un soin accru. Lorsqu'elles sont retirées de la palette et entreposées à titre intermédiaire avant la pose, veiller à ce que les palettes ne s'endommagent pas en glissant. En cas d'entreposage intermédiaire prolongé, disposer des cordelettes entre les dalles afin de garantir le passage de l'air. Ainsi, les dalles peuvent sécher sans encombre et les efflorescences peuvent être évitées.

3.0 Critères d'évaluation des produits avant la pose

3.1 Surface

Le compactage du béton frais peut entraîner la formation de petites bulles d'air et d'eau techniquement inévitables. Il peut en résulter des pores à la surface du béton, qui ne permettent cependant de tirer aucune conclusion quant à la résistance aux intempéries ou la solidité des produits. La valeur économique n'est pas affectée quand les produits répondent aux normes ou directives. La surface du béton peut être marquée de colorations sous formes de points bruns, elles sont dues à des composants d'origine organique dans les granulats naturels utilisés, sans risques du point de vue de la technologie du béton. Ces colorations disparaissent au bout de quelque temps sous l'effet des intempéries. Dans les produits destinés au revêtement de surfaces, une surface rugueuse accroît l'adhérence, limite les risques de glissance et peut être plus intéressante qu'une surface trop lisse du point de vue de la technologie du béton.

3.2 Efflorescences

Des efflorescences peuvent se produire occasionnellement, elles sont techniquement inévitables. Elles apparaissent essentiellement lorsque le béton, notamment jeune, est exposé à des conditions atmosphériques particulières et prennent des proportions diverses en conséquence. La qualité des produits reste intacte. Les efflorescences ne constituent pas un défaut. La valeur économique des produits n'est pas affectée dans la mesure où les intempéries et, pour les produits destinés au revêtement de surfaces, les sollicitations mécaniques en fonction, font disparaître les efflorescences. Étant donné que seul la part du calcaire du ciment qui n'est pas fixé par les autres matériaux de départ du béton peut remonter à la surface, les efflorescences ne réapparaissent pas une fois qu'elles ont commencé à disparaître. Par conséquent, aucun changement de produit n'est recommandé, ni aucune autre mesure destinée à lutter contre les efflorescences. Celles-ci se produisent par dépôt, sous forme de carbonate de calcium (CaCO₃), d'hydrate de calcium (CA(OH)₂) dissouts dans l'eau à la surface du béton après évaporation de l'eau et réaction avec le dioxyde de carbone (CO₂) de l'air. Fédération allemande de l'industrie du béton et des éléments préfabriqués (Bundesverband Deutsche Beton- und Fertigteilindustrie e.V.), Bonn.

3.3 Fissures capillaires

Des fissures capillaires peuvent apparaître à la surface du béton dans certains cas particuliers ; elles ne sont pas visibles à l'oeil nu dans le produit sec, mais uniquement lorsqu'une surface d'abord humide est presque sèche. Elles n'affectent pas la valeur de service des produits dès lors qu'ils sont conformes aux normes ou directives pertinentes.

3.4 Retrait des pierres de bordure dû à la production

Le processus de production peut entraîner un retrait sous l'avancement à la surface des pierres de bordure avec avancement. Il est si profond après achèvement de la surface de circulation accolée à la bordure qu'il n'apparaît plus. Un tel retrait est techniquement inévitable, mais sans importance pour la valeur de service des pierres de bordure.

3.5 Chanfreinage des produits en béton

Les arêtes visibles après la pose des produits en béton destinés à la construction de routes, l'architecture paysagère et l'horticulture peuvent être formées de diverses manières. Selon le type de produit, elles peuvent être vives, brisées, arrondies, chanfreinées, biseautées et/ou irrégulières. Le choix du type de produit en fonction des arêtes peut être basé sur des aspects décoratifs ou utiles. La forme des arêtes visibles après la pose contribue notamment à déterminer l'apparence de l'ensemble. Par ailleurs, pour les produits destinés au revêtement de surfaces, la forme des arêtes influe sur l'émission des bruits de roulement et le comportement d'écoulement de l'eau à la surface. Les arêtes formées par chanfreinage ou un procédé semblable présentent un risque moindre de s'effriter (v. paragraphe 5.1). La documentation constructeur renseigne généralement sur les types de produits qui peuvent être livrés.

4.0 Critères de Pose de dalles de jardin et de terrasse

4.1 Pose de dalles de jardin et de terrasse

Le préalable à la réalisation de revêtements de dalles est constitué par les conditions contractuelles techniques diffusées par la Forschungsgesellschaft für Straßen und Verkehrswege (Société de recherche pour les routes et les voies de circulation, FGSV) «Richtlinien für den Bau von Pflasterdecken und Plattenbelägen ZTV P-Stb 2000» («Directives pour la construction de pavages et de dallages ZTV P-Stb 2000») et la notice «Merkblatt Betonwerksteinbeläge 6/2001» («Revêtements de parpaings en béton 6/2001»). Pour la pose de dalles sur des toits plats et des balcons il faut tenir compte des directives concernant les toits avec systèmes d'étanchéification. Il faut toutefois éviter que des objets pointus ou à arêtes vives ne provoquent des rayures sur les dalles. Nous recommandons donc d'appliquer des rondelles de feutre sous les pieds de vos meubles de terrasse et de renoncer, en hiver, à l'épandage de gravillons.

4.2 Configuration des joints

Les dalles de jardin et de terrasse doivent de principe être posées avec des joints identiques de 3-5 mm (selon la norme DIN 18333). À cet effet, nous proposons, selon le type de pose, différents outils. Les croisillons et les plots pour dalles garantissent un joint uniforme et empêchent les dalles de glisser. La pose avec joint de retrait - dalle contre dalle - n'est pas admise. En cas de non-observation, des éclatements des bords et des efflorescences sont inévitables.

5.0 Critères d'appréciation des produits après la pose

5.1 Effritement aux arêtes des produits destinés au revêtement de surfaces

Les pavés, dalles, pierres de bordure, dalles gouttières, pierres de caniveau et autres produits semblables posés avec des joints trop étroits – et donc non-conformes aux réglementations techniques – ou dont le support (couches portantes et sous-sol) n'est pas assez stable et résistant, sont, parfois dès le compactage, exposés au niveau des arêtes à des contraintes auxquelles même les bétons de qualité supérieure ne résistent pas. Il en résulte des effritements aux arêtes, ils ne constituent pas des défauts du produit, mais du support ou du mode de pose. Selon le produit, la largeur des joints doit se conformer aux réglementations techniques ou aux indications du producteur.

5.2 Écarts de couleurs et de structures

L'emploi de matières premières naturelles (p. ex. granulats concassés, ciment, eau) sujettes à des variations naturelles rend les écarts de couleurs et de structures inévitables. Par ailleurs, la forme et la taille des produits, les variations techniquement inévitables de la composition du béton, les intempéries, l'âge du béton, etc. influent sur la couleur et la structure des produits en béton. Les produits non retravaillés sont concernés, tout comme ceux à la surface retravaillée de type pierre de taille (p. ex. surfaces lavées, sablées ou brettelées). Le travail de surface de type pierre de taille notamment met particulièrement en valeur l'aspect naturel des matériaux utilisés. Les écarts de couleurs et de structures des produits en béton peuvent donc être dus à la production ou aux matières premières. Les irrégularités fortuites sont caractéristiques de ces technologies et doivent être prises en compte lors de l'évaluation de l'impression générale que donne l'ouvrage. L'impression générale de l'ouvrage peut uniquement être évaluée avec la distance d'observation habituelle de l'utilisateur et dans les conditions d'éclairage et autres contraintes usuelles. En ce sens, les écarts de couleurs et de structures dus à la production ou aux matières premières ne sauraient constituer des défauts. Les intempéries et les sollicitations mécaniques entraînent, pour les produits en béton et les ouvrages réalisés avec des tels produits, p. ex. pavages et dallages, des modifications de la couleur naturelle et de la structure de surface. Les éventuelles différences constatées en premier lieu s'harmonisent cependant avec l'usage. Lorsqu'un produit en béton est choisi sur la base de, p. ex., des motifs ou bâtiments déjà soumis aux intempéries et à l'usage, il convient de prendre en compte que les nouveaux produits de même type n'ont pas encore subi ces effets et sont donc susceptibles de présenter des écarts de couleurs et de structures par rapport au motif ou au bâtiment considéré. Il en va naturellement de même pour les produits livrés ultérieurement.

6.0 Hiver

Le béton jeune ne possède pas encore les capacités totales de résistance au gel et au sel de déneigement. C'est pourquoi la neige et le verglas qui rendent la chaussée glissante doivent, si elles se produisent dans les trois mois suivant la construction, être éliminés par épandage de matériaux antidérapants.

Editeur: Association fédérale allemande de l'industrie du béton préfabriqué et château Allee 10, 53179 Bonn
Postfach 210 267, 53 157 Bonn www.betoninfo.de

ALLGEMEINE GESCHÄFTSBEDINGUNGEN

bevollmächtigt geltende Person unsere Ware mit Waren anderer Lieferanten vermengt, vermischt oder verändern lässt. Ist der Käufer Verbraucher, trifft ihn die Beweislast für den Zeitpunkt der Feststellung des Mangels und der Rechtzeitigkeit der Rüge.

9. Bei berechtigter und fristgerechter Mängelrüge kann der Käufer zunächst Nacherfüllung verlangen. Die Nacherfüllung gegenüber einem Käufer, der Unternehmer (§14 BGB), eine juristische Person des öffentlichen Rechts oder ein öffentlich-rechtliches Sondervermögen ist, beinhaltet weder den Ausbau der mangelhaften Ware noch den erneuten Einbau, wenn wir ursprünglich nicht zum Einbau verpflichtet waren. Schlägt die Nacherfüllung fehl, so ist der Käufer berechtigt, Rücktritt oder Minderung zu verlangen. Für Schadensersatzansprüche gelten die Bestimmungen unter §10.

10. Mängelansprüche eines Unternehmers verjähren ein Jahr nach Ablieferung der Ware; dies gilt nicht für Mängelansprüche gemäß §438 Abs. 1 Nr. 2 Buchst. b BGB. Auf Schadensersatz gerichtete Mängelansprüche, außer denjenigen nach §438 Abs. 1 Nr. 2b BGB, verjähren ein Jahr ab Ablieferung, es sei denn, dass der Schaden auf vorsätzlicher oder grob fahrlässiger Pflichtverletzung von uns, eines gesetzlichen Vertreters oder Erfüllungsgehilfen von uns beruht, dass der Schaden in der Verletzung von Leben, Körper oder Gesundheit liegt, oder dass wir den Mangel arglistig verschwiegen haben. Mängelansprüche eines Kaufmanns i. S. des HGB verjähren spätestens einen Monat nach Zurückweisung der Mängelrüge durch uns.

11. Erfolgte die Mängelrüge zu Unrecht, sind wir berechtigt, die entstandenen Aufwendungen von dem Käufer ersetzt zu verlangen.

12. Die gelieferte Ware kann geringfügig von den dem Käufer vor Vertragsschluss vorgelegten Mustern und Prospekt Darstellungen abweichen. Farbabweichungen von Prospekt Darstellungen sind technisch bedingt. Die Verwendung natürlicher Zusatzstoffe kann zu Schwankungen der Beschaffenheit der Produkte führen, wie z. B. geringfügige Ausblühungen, Farbschwankungen, Grate, Poren, Lunken oder Oberflächenrisse. Unerhebliche Abweichungen, Veränderungen und Toleranzen stellen – von Falschlieferungen abgesehen – keine Abweichung von der vereinbarten oder üblichen Beschaffenheit dar, soweit die DIN-Normen erfüllt sind.

13. Ansprüche des Käufers wegen der zum Zweck der Nacherfüllung erforderlichen Aufwendungen, insbesondere Transport-, Wege-, Arbeits- und Materialkosten, sind ausgeschlossen, soweit die Aufwendungen sich unverhältnismäßig erhöhen, weil die Ware nachträglich an einen anderen Ort verbracht worden ist, es sei denn, die Verbringung entspräche seinem bestimmungsgemäßen Gebrauch.

14. Weitergehende Ansprüche des Käufers auf Schadensersatz wegen eines Mangels sind ausgeschlossen. Dies gilt nicht, wenn

- zwingend gehaftet wird, z. B. nach dem Produkthaftungsgesetz,
- wir einen Rechts- oder Sachmangel arglistig verschwiegen oder eine Garantie für die Beschaffenheit der Ware übernommen hat,
- der Schaden auf Vorsatz oder grober Fahrlässigkeit unsererseits, eines unserer gesetzlichen Vertreter oder Erfüllungsgehilfen beruht,
- eine schuldhaft Pflichtenverletzung unsererseits, eines unserer gesetzlichen Vertreter oder Erfüllungsgehilfen zu einem Schaden für das Leben, den Körper oder die Gesundheit geführt hat.

• Die Bestimmungen gemäß §8 Nr. 2 dieser AGB gelten entsprechend für direkte Ansprüche des Käufers gegen unsere gesetzlichen Vertreter oder Erfüllungsgehilfen.

15. Mängelansprüche bestehen nicht bei einer vom Käufer zu vertretenden natürlichen Abnutzung oder vom Käufer zu vertretende Schäden, die nach dem Gefahrenübergang infolge fehlerhafter oder nachlässiger Behandlung, übermäßiger Beanspruchung, ungeeigneter Betriebsmittel, mangelhafter Bauarbeiten, ungeeigneten Baugrundes oder die aufgrund besonderer Einflüsse entstehen, die nach dem Vertrag nicht vorausgesetzt sind. Werden vom Käufer oder von Dritten unsachgemäß Änderungen oder Instandsetzungsarbeiten vorgenommen, so bestehen für diese und die daraus entstehenden Folgen, sofern diese nicht ausnahmsweise wir zu vertreten haben, ebenfalls keine Mängelansprüche.

16. Gesetzliche Rückgriffsansprüche des Käufers gegen uns bestehen nur insoweit, als der Käufer bei einem etwaigen Weiterverkauf keine über die gesetzlichen Mängelansprüche hinausgehenden Vereinbarungen getroffen hat. Für den Umfang des Rückgriffsanspruchs gilt ferner §8 Nr. 2 dieser AGB entsprechend.

§9 Gewerbliche Schutzrechte, Urheberrechte und Rechtsmängel

1. Sofern ein Dritter wegen der Verletzung von Schutzrechten durch von uns erbrachten, vertragsgemäß genutzte Lieferungen gegen den Käufer berechnete Ansprüche erhebt, haften wir gegenüber seinem Vertragspartner innerhalb der in §8 Nr. 2. dieser AGB genannten Frist wie folgt:

- Wir haben nach unserer Wahl und auf unsere Kosten für die betreffende Lieferung entweder ein Nutzungsrecht zu erwirken, sie dergestalt zu ändern, dass das Schutzrecht nicht verletzt wird, oder auszutauschen. Ist dies uns nur unter nicht angemessenen Bedingungen möglich, so ist dieser – unter Berücksichtigung der Nr. 4 dieser AGB - zum Schadensersatzfreien Rücktritt vom Vertrag berechtigt. Der Vertragspartner ist in diesem Falle des Rücktritts unverzüglich über die Unangemessenheit der Bedingungen zu informieren und die Gegenleistungen des Vertragspartners sind unverzüglich zu erstatten.
- Die Pflicht des Verwenders zur Leistung von Schadensersatz richtet sich nach §10 dieser AGB.
- Der Käufer hat uns über die vom Dritten geltend gemachten Ansprüche unverzüglich schriftlich zu verständigen. Er ist nicht berechtigt, eine Verletzung gegenüber dem Dritten anzuerkennen. Ferner müssen uns alle Abwehrmaßnahmen und Vergleichsverhandlungen vorbehalten bleiben. Stellt der Käufer die Nutzung der Lieferung aus Schadensminderungsgesichts- oder sonstigen wichtigen Gründen ein, so ist dieser verpflichtet, den Dritten darauf hinzuweisen, dass mit der Nutzungseinstellung keine Anerkennung einer Schutzrechtsverletzung verbunden ist.

2. Ansprüche des Käufers sind ausgeschlossen, soweit er die Schutzrechtsverletzung zu vertreten hat.

3. Im Falle von Schutzrechtsverletzungen gelten für die in §9 Nr. 1 dieser AGB genannten Ansprüche des Käufers, im Übrigen die Bestimmungen des §8, d.h. dieser AGB entsprechend.

4. Bei Vorliegen sonstiger Rechtsmängel gelten die Bestimmungen des §8 dieser AGB entsprechend.

5. Weitergehende oder andere als die in §9 dieser AGB geregelten Ansprüche des Käufers gegen uns und unserer Erfüllungsgehilfen wegen eines Rechtsmangels bestehen nicht.

§10 Haftung aus sonstigen Gründen

1. Wir haften auf Schadensersatz aus jeglichem Rechtsgrund, einschließlich Schadensersatz aus unerlaubter Handlung wie folgt:

Wir haften bei Vorsatz und grober Fahrlässigkeit nach den gesetzlichen Bestimmungen. Das Gleiche gilt bei fahrlässig verursachten Schäden aus der Verletzung des Lebens, des Körpers oder der Gesundheit. Bei leicht fahrlässig verursachten Sach- und Vermögensschäden haften unsere Erfüllungs- oder Verrichtungsgehilfen nur bei Verletzung einer wesentlichen Vertragspflicht, jedoch der Höhe nach beschränkt auf die bei Vertragsschluss vorhersehbaren und vertragstypischen Schäden. Auch bei Geltung des UN-Kaufrechts haften wir auf Schadensersatz nur, wenn wir den Schaden schuldhaft verursacht haben. Die verschuldensunabhängige Haftung aufgrund des Produkthaftungsgesetzes bleibt unberührt.

2. Soweit wir technische Auskünfte geben oder beratend tätig werden und diese Auskünfte oder Beratung nicht zu dem von uns geschuldeten, vertraglich vereinbarten Leistungsumfang gehören, geschieht dies unentgeltlich und unter Ausschluss jeglicher Haftung.

§11 Bauproduktüberwachung

Das mit der Bauproduktüberwachung betraute Personal unseres Unternehmens, die für uns zuständige Fremdüberwachung und die Bauaufsichtsbehörden sind berechtigt, während der Betriebsstunden jederzeit die belieferte Baustelle auch unangemeldet zu betreten und Proben des von uns gelieferten Baustoffes zu entnehmen.

§12 Beratung

1. Technische Beratungen sind nicht Gegenstand der Kauf- bzw. Werksverträge; sie sind nur verbindlich, wenn dies ausdrücklich schriftlich vereinbart wurde.

2. Eine technische Beratung entbindet den Käufer nicht von der Obliegenheit einer sach- und fachgemäßen Verarbeitung der gelieferten Ware.

3. Von uns gelieferte Konstruktions- und sonstige Vorschläge, Entwürfe, Zeichnungen und Werkzeuge bleiben unser Eigentum und dürfen, ebenso wie andere Unterlagen, die wir zur Verfügung gestellt haben, Dritten – auch auszugsweise – ohne unsere Zustimmung nicht zugänglich gemacht werden.

§13 Anwendbares Recht, Erfüllungsort und Gerichtsstand

1. Für diese Geschäftsbedingungen und die gesamten Rechtsbeziehungen zwischen den Vertragspartnern oder ihren jeweiligen Rechtsnachfolgern gilt ausschließlich deutsches materielles Recht unter Ausschluss der Bestimmungen des Internationalen Privatrechts und des einheitlichen UN-Kaufrechts.

2. Erfüllungsort für die Lieferung ist der Sitz unseres jeweiligen Lieferwerkes, Erfüllungsort für die Zahlung ist 77866 Rheinau bzw. nach unserer Wahl der Sitz der jeweiligen Niederlassung; dies gilt nicht bei Geschäften mit Verbrauchern.

3. Bei Geschäften mit Kaufleuten, Unternehmern, juristischen Personen des öffentlichen Rechts und öffentlich-rechtlichen Sondervermögen ist ausschließlicher Gerichtsstand für alle sich aus dem Vertragsverhältnis unmittelbar oder mittelbar ergebenden Streitigkeiten, auch für Scheck- und Wechselklagen, Offenburg. Wir sind jedoch berechtigt, den Käufer auch an seinem Sitzgericht zu verklagen.

§14 Datenschutzrechtlicher Hinweis

1. Der Käufer wird darauf hingewiesen, dass von uns personenbezogene Daten (Name, Anschrift und Rechnungsdaten) gespeichert und verarbeitet werden. Die Daten werden im Rahmen der gesetzlichen Regelungen gespeichert und verarbeitet. Zur Vertragsabwicklung können die Daten innerhalb der Auftragsdatenverarbeitung an beauftragte Unternehmen (unter anderem Konzern-Buchhaltung) übermittelt werden.

2. Im Zusammenhang mit der Vertragsanbahnung und der Vertragsdurchführung werden wir zum Schutz vor Forderungsausfällen personenbezogene Vertragsdaten des Käufers sowie Angaben über nicht vertragsgemäße Abwicklung (z.B. Kündigung wegen Zahlungsverzug, beantragter Mahnbescheid bei unbestrittenen Forderungen, Zwangsvollstreckungsmaßnahmen) an Auskunftsteilen übermitteln und dort entsprechende Auskünfte einholen. Soweit während des Vertragsverhältnisses solche Daten bei den Auskunftsteilen aus anderen Kundenverhältnissen anfallen, erhalten wir hierüber Auskunft. Diese Meldungen dürfen gemäß Datenschutzgesetz nur erfolgen, soweit dies zur Wahrung unserer berechtigten Interessen oder der berechtigten Interessen eines Vertragspartners der Auskunftsteil oder der Allgemeinheit erforderlich ist und dadurch die schutzwürdigen Belange des Käufers nicht beeinträchtigt werden. Die Auskunftsteil speichert die Daten, um den ihr angeschlossenen Unternehmen Informationen zur Kreditwürdigkeit von Kunden geben zu können. Die Auskunftsteil stellt den ihr angeschlossenen Unternehmen die Dateien nur zur Verfügung, wenn diese ein berechtigtes Interesse an der Datenübermittlung glaubhaft darlegen.

3. Der Käufer erhält auf Wunsch die Anschrift der Auskunftsteilen, mit denen wir zusammenarbeiten.

§15 Unwirksamkeitsklausel

Sollten einzelne Bestimmungen dieser Allgemeinen Geschäftsbedingungen aus irgendeinem Grunde unwirksam sein, so berührt dies die Gültigkeit der übrigen Bestimmungen nicht. Dasselbe gilt für unwirksame Teile teilbarer Bestimmungen.

Stand 02/2023

Unsere Allgemeinen Verkaufs- und Lieferbedingungen sind veröffentlicht im Internet unter www.hermann-peter.de

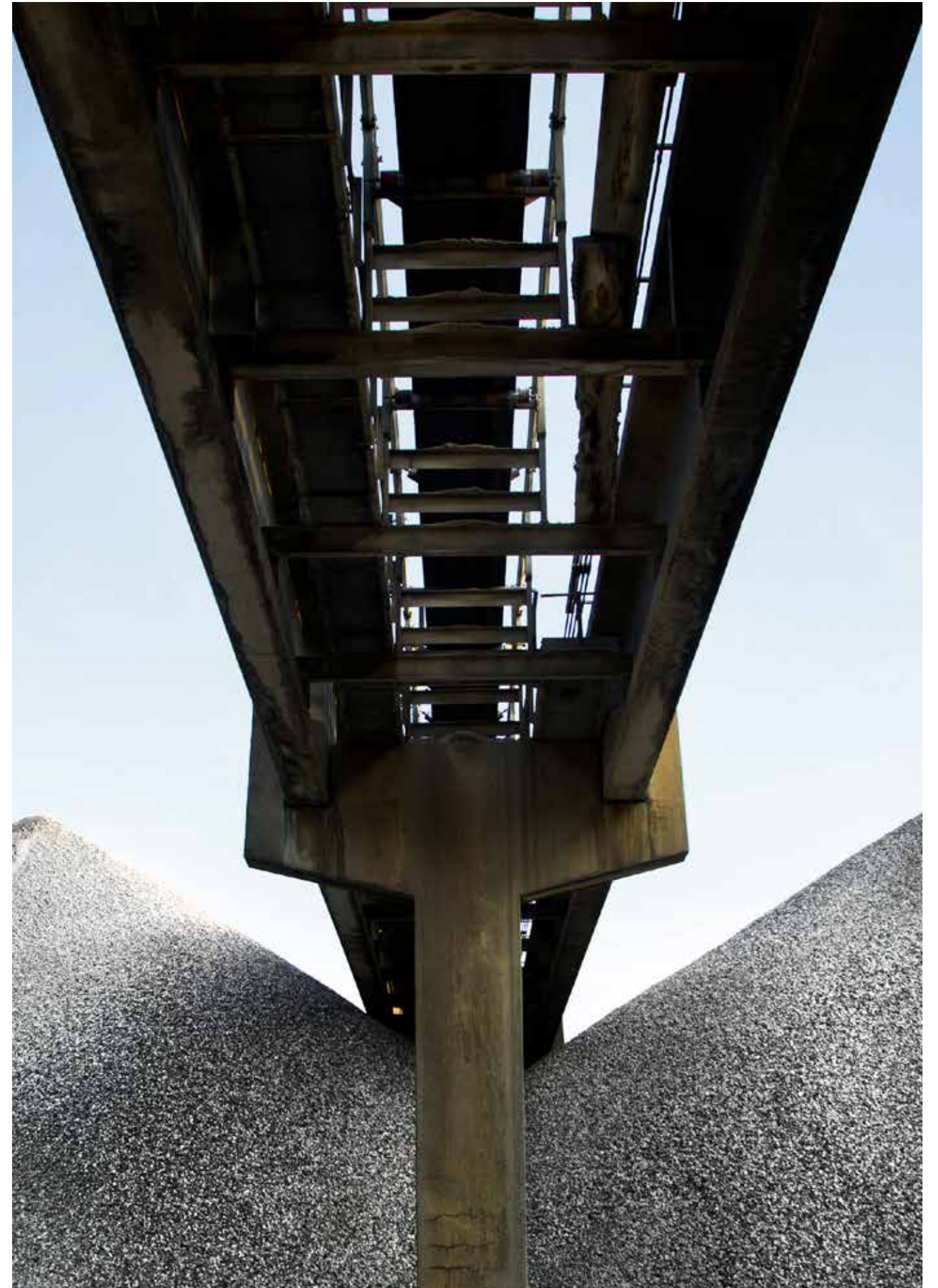

CONDITIONS GÉNÉRALES

7. Les échantillons ou éprouvettes ne sont considérés comme des moyens de preuve que s'ils ont été prélevés conformément aux prescriptions en présence d'une personne mandatée par nous à cet effet.

8. Dans la mesure où l'acheteur n'est pas un consommateur, c'est à lui qu'incombe l'entière charge de la preuve de toutes les conditions requises pour faire valoir ses droits, notamment en ce qui concerne le défaut lui-même, le moment de la constatation du défaut ainsi que le moment de l'existence du défaut et le respect du délai de réclamation. En cas de non-réclamation en bonne et due forme et/ou dans les délais, le défaut est considéré comme accepté et l'acheteur ne peut pas faire valoir de droit à la garantie. Il en va de même si l'acheteur ou la personne considérée comme autorisée à prendre livraison de notre marchandise la mélange avec des marchandises d'autres fournisseurs, la fait mélanger ou la modifie. Si l'acheteur est un consommateur, il lui incombe de prouver le moment de la constatation du défaut et le caractère opportun de la réclamation.

9. En cas de réclamation justifiée et effectuée dans les délais, l'acheteur peut tout d'abord exiger une exécution ultérieure. L'exécution ultérieure vis-à-vis d'un acheteur qui est un entrepreneur (§14 BGB), une personne morale de droit public ou un fonds spécial de droit public, ne comprend ni le démontage de la marchandise défectueuse ni le nouveau montage si nous n'étions pas tenus de le faire à l'origine. Si l'exécution ultérieure échoue, l'acheteur est en droit d'exiger la résiliation du contrat ou une réduction du prix. Les dispositions du §10 s'appliquent aux demandes de dommages et intérêts.

10. Les droits pour vices d'une entreprise sont prescrits un an après la livraison de la marchandise ; cette disposition ne s'applique pas aux droits pour vices conformément au § 438, alinéa 1, n° 2, lettre b du BGB (Code civil allemand). Les droits à dommages et intérêts, à l'exception de ceux visés à l'article 438, paragraphe 1, point 2b du BGB, se prescrivent par un an à compter de la livraison, sauf si le dommage résulte d'une violation intentionnelle ou par négligence grave de nos obligations, de celles d'un représentant légal ou d'un auxiliaire d'exécution de notre société, si le dommage porte atteinte à la vie, à l'intégrité physique ou à la santé, ou si nous avons dissimulé le défaut de manière dolosive. Les droits à réclamation d'un commerçant au sens du Code de commerce allemand (HGB) sont prescrits au plus tard un mois après le rejet de la réclamation par nos soins.

11. Si la réclamation a été effectuée à tort, nous sommes en droit d'exiger de l'acheteur le remboursement des frais engagés.

12. La marchandise livrée peut différer légèrement des échantillons et des représentations dans les prospectus présentés à l'acheteur avant la conclusion du contrat. Les différences de couleur par rapport aux illustrations des prospectus sont dues à des raisons techniques. L'utilisation d'additifs naturels peut entraîner des variations de la nature des produits, telles que de légères efflorescences, des variations de couleur, des bavures, des pores, des soufflures ou des fissures superficielles. Les écarts, modifications et tolérances insignifiantes ne constituent pas - à l'exception des livraisons erronées - un écart par rapport à la qualité convenue ou habituelle, dans la mesure où les normes DIN sont respectées.

13. Les prétentions de l'acheteur relatives aux dépenses nécessaires à l'exécution ultérieure, en particulier les frais de transport, de déplacement, de travail et de matériel, sont exclues dans la mesure où les dépenses augmentent de manière disproportionnée parce que la marchandise a été transférée ultérieurement dans un autre lieu, à moins que le transfert ne corresponde à son utilisation conforme.

14. Toute autre prétention de l'acheteur à des dommages et intérêts en raison d'un défaut est exclue. Ceci ne s'applique pas si :

ola responsabilité est obligatoire, par exemple en vertu de la loi sur la responsabilité du fait des produits,

• si nous avons dissimulé dolosivement un vice juridique ou matériel ou si nous avons assumé une garantie pour la qualité de la marchandise,

• le dommage est dû à une faute intentionnelle ou à une négligence grave de notre part, de l'un de nos représentants légaux ou de nos auxiliaires d'exécution,

• un manquement fautif à une obligation de notre part, de l'un de nos représentants légaux ou de nos auxiliaires d'exécution a entraîné un dommage pour la vie, le corps ou la santé.

• Les dispositions visées au §8 n°2 des présentes CGV s'appliquent par analogie aux droits directs de l'acheteur à l'encontre de nos représentants légaux ou de nos auxiliaires d'exécution.

15. Il n'y a pas de droits à réclamation en cas d'usure naturelle imputable à l'acheteur ou de dommages imputables à l'acheteur survenus après le transfert des risques suite à une manipulation incorrecte ou négligente, à une sollicitation excessive, à des moyens d'exploitation inappropriés, à des travaux de construction défectueux, à un sol de fondation inapproprié ou en raison d'influences particulières qui ne sont pas prévues par le contrat. Si l'acheteur ou des tiers procèdent à des modifications ou à des travaux de réparation inappropriés, il n'existe pas non plus de droits pour vices de la chose pour ces travaux et les conséquences qui en découlent, dans la mesure où nous n'en sommes pas exceptionnellement responsables.

16. Les droits de recours légaux de l'acheteur à notre encontre n'existent que dans la mesure où l'acheteur n'a pas conclu, lors d'une éventuelle revente, d'accords allant au-delà des droits légaux pour vices. Le §8 n° 2 des présentes CGV s'applique également à l'étendue du droit de recours.

§9 Responsabilité pour d'autres motifs

1. Dans la mesure où un tiers fait valoir des droits justifiés à l'encontre de l'acheteur en raison de la violation de droits de propriété intellectuelle par des livraisons que nous avons effectuées et utilisées conformément au contrat, notre responsabilité vis-à-vis de son partenaire contractuel est engagée comme suit dans les limites du premier alinéa du §8 n° 2 des présentes CGV :

• Nous devons, à notre choix et à nos frais, soit obtenir un droit d'utilisation pour la livraison concernée, soit la modifier de manière à ce que le droit de protection ne soit pas violé, soit l'échanger. Si cela ne nous est possible qu'à des conditions inappropriées, ce dernier est en droit - compte tenu du point 4 des présentes CGV - de résilier le contrat sans indemnité.

tion. Dans ce cas de résiliation, le partenaire contractuel doit être immédiatement informé du caractère inapproprié des conditions et les contre-prestations du partenaire contractuel doivent être remboursées sans délai.

• L'obligation de l'utilisateur de verser des dommages et intérêts est régie par l'article 10 des présentes CGV.

• L'acheteur doit nous informer immédiatement par écrit des droits revendiqués par le tiers. Il n'est pas autorisé à reconnaître une violation à l'égard du tiers. En outre, toutes les mesures de défense et les négociations transactionnelles doivent nous être réservées. Si l'acheteur cesse d'utiliser la livraison pour des raisons de réduction des dommages ou d'autres raisons importantes, il est tenu d'informer le tiers que la cessation de l'utilisation n'implique pas la reconnaissance d'une violation des droits de propriété.

2. Les droits de l'acheteur sont exclus dans la mesure où il est responsable de la violation du droit de propriété.

3. En cas de violation des droits de propriété intellectuelle, les dispositions du §8, c'est-à-dire des présentes CGV, s'appliquent par analogie aux droits de l'acheteur mentionnés au §9 n° 1 des présentes CGV, pour le reste.

4. En présence d'autres vices juridiques, les dispositions du §8 des présentes CGV s'appliquent en conséquence.

5. Il n'existe pas de droits de l'acheteur à notre encontre et à l'encontre de nos auxiliaires d'exécution allant au-delà ou autres que ceux régis par le §9 des présentes CGV en raison d'un vice juridique.

§10 Responsabilité pour d'autres motifs

1. Notre responsabilité en matière de dommages et intérêts, quel qu'en soit le fondement juridique, y compris les dommages et intérêts résultant d'un acte illicite, est engagée comme suit : Nous sommes responsables en cas de faute intentionnelle ou de négligence grave, conformément aux dispositions légales. Il en va de même en cas de dommages causés par négligence et résultant d'une atteinte à la vie, à l'intégrité physique ou à la santé. En cas de dommages matériels ou pécuniaires causés par une négligence légère, nos agents d'exécution ou auxiliaires d'exécution ne sont responsables qu'en cas de violation d'une obligation contractuelle essentielle, mais leur responsabilité est limitée aux dommages prévisibles et typiques du contrat au moment de la conclusion du contrat. Même en cas d'application de la Convention des Nations unies sur les contrats de vente internationale de marchandises, nous ne sommes responsables des dommages et intérêts que si nous avons causé le dommage par notre faute. La responsabilité indépendante de la faute en vertu de la loi sur la responsabilité du fait des produits n'est pas affectée.

2. Dans la mesure où nous fournissons des informations techniques ou des conseils et que ces informations ou conseils ne font pas partie de l'étendue des prestations que nous devons et qui ont été convenues par contrat, nous le faisons à titre gracieux et à l'exclusion de toute responsabilité.

§11 Surveillance des produits de construction

Le personnel de notre entreprise chargé de la surveillance des produits de construction, le contrôle externe compétent pour nous et les autorités de surveillance de la construction sont autorisés à pénétrer à tout moment sur le chantier livré, même sans préavis, pendant les heures de service, et à prélever des échantillons du matériau de construction que nous avons livré.

§12 Conseils

1. Les conseils techniques ne font pas partie des contrats de vente ou d'entreprise ; ils ne sont contraignants que si cela a été expressément convenu par écrit.

2. Un conseil technique ne libère pas l'acheteur de l'obligation de traiter la marchandise livrée de manière appropriée et professionnelle.

3. Les propositions de construction et autres propositions, projets, dessins et outils que nous avons livrés restent notre propriété et ne doivent pas être mis à la disposition de tiers - même sous forme d'extraits - sans notre accord, tout comme d'autres documents que nous avons mis à disposition.

§13 Droit applicable, lieu d'exécution et juridiction compétente

1. Seul le droit matériel allemand s'applique aux présentes conditions générales de vente et à l'ensemble des relations juridiques entre les parties contractantes ou leurs successeurs respectifs, à l'exclusion des dispositions du droit international privé et de la Convention des Nations Unies sur les contrats de vente internationale de marchandises.

2. Le lieu d'exécution pour la livraison est le siège de notre usine de livraison respective, le lieu d'exécution pour le paiement est 77866 Rheinau ou, à notre choix, le siège de la succursale respective ; ceci ne s'applique pas aux transactions avec des consommateurs.

3. En cas de transactions avec des commerçants, des entrepreneurs, des personnes morales de droit public et des fonds spéciaux de droit public, le tribunal d'Offenburg est seul compétent pour tous les litiges découlant directement ou indirectement de la relation contractuelle, y compris pour les plaintes relatives aux chèques et aux traites. Nous sommes toutefois en droit de poursuivre l'acheteur devant le tribunal de son siège social.

§14 Remarque sur la protection des données

1. L'acheteur est informé du fait que des données personnelles (nom, adresse et données de facturation) sont enregistrées et traitées par nos soins. Les données sont enregistrées et traitées dans le cadre des dispositions légales. Pour l'exécution du contrat, les données peuvent être transmises, dans le cadre du traitement des données de commande, à des entreprises mandatées (entre autres la comptabilité du groupe).

2. Dans le cadre de la préparation et de l'exécution du contrat, nous transmettons les données contractuelles personnelles de l'acheteur ainsi que les informations relatives à une exécution non conforme au contrat (par ex. résiliation pour retard de paiement, injonction de payer demandée pour des créances non contestées, mesures d'exécution forcée) à des agences de

renseignements et nous y recueillons les informations correspondantes. Dans la mesure où, pendant la relation contractuelle, de telles données sont obtenues auprès des agences de renseignements à partir d'autres relations clients, nous recevons des informations à ce sujet. Conformément à la loi sur la protection des données, ces communications ne peuvent avoir lieu que dans la mesure où elles sont nécessaires à la sauvegarde de nos intérêts légitimes ou des intérêts légitimes d'un partenaire contractuel de l'agence de renseignements ou de la collectivité et où elles ne portent pas atteinte aux intérêts dignes de protection de l'acheteur. L'agence de renseignements stocke les données afin de pouvoir fournir aux entreprises qui lui sont affiliées des informations sur la solvabilité des clients. L'agence de renseignements ne met les fichiers à la disposition des entreprises qui lui sont affiliées que si celles-ci démontrent de manière crédible un intérêt légitime à la transmission des données.

3. L'acheteur reçoit, sur demande, l'adresse des agences de renseignements avec lesquelles nous travaillons.

§15 Clause de nullité

Si, pour une raison quelconque, certaines dispositions des présentes conditions générales devaient être nulles, la validité des autres dispositions n'en serait pas affectée. Il en va de même pour les parties inefficaces des dispositions divisibles.

Mise à jour 02/2023

Nos conditions générales de vente et de livraison sont publiées sur Internet sous www.hpf.de

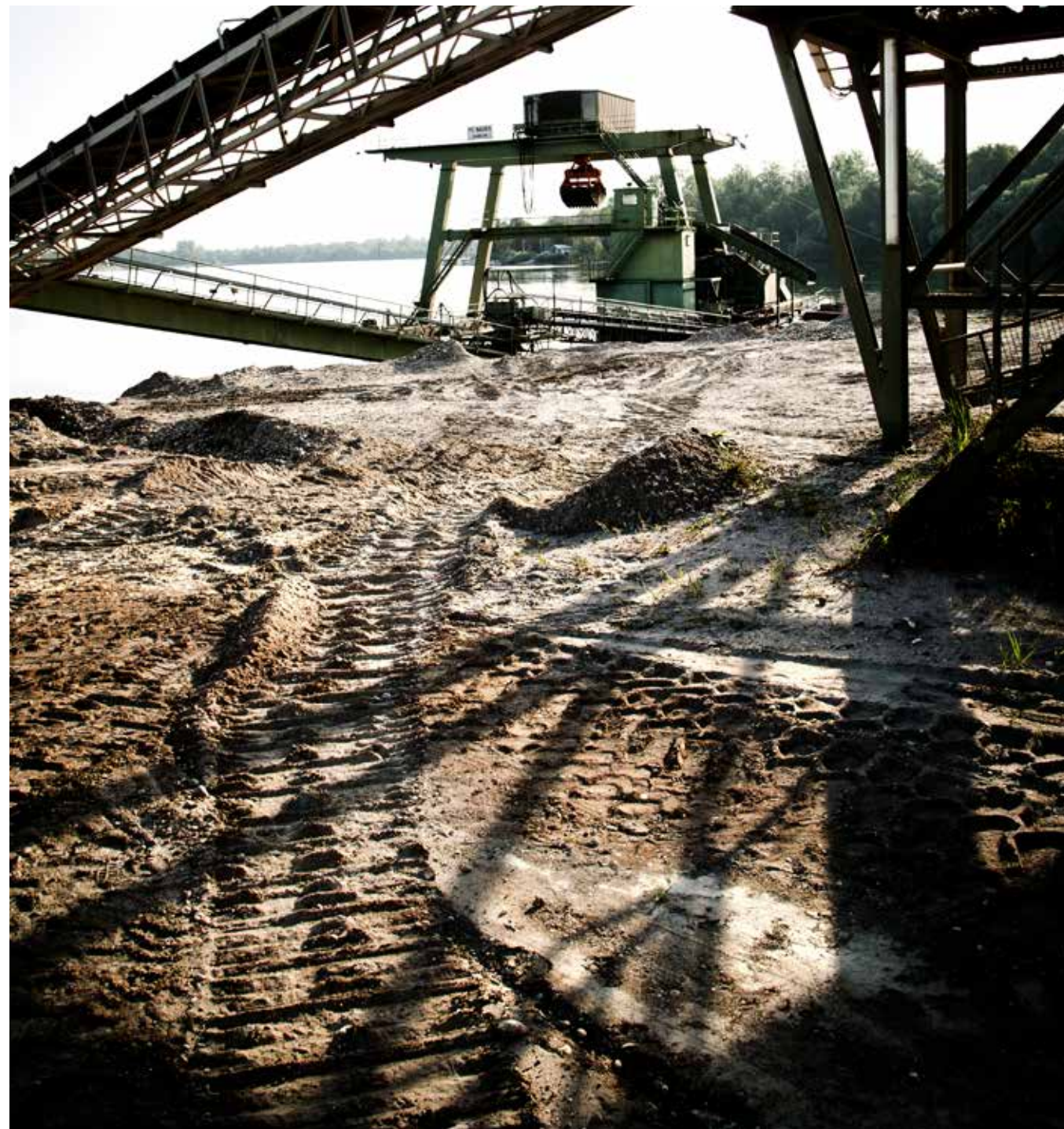

AUF UNS KÖNNEN SIE BAUEN -
VOM FRISCHBETON BIS ZUM GOLFPLATZSAND.
VOUS POUVEZ COMPTER SUR NOUS -
DU BÉTON FRAIS AU SABLE DE TERRAIN DE GOLF.





Ausschreibungstexte
Dossier d'appel d'offres



Funktionsgutachten
Ökopflaster
*Expertise fonctionnalité
des pavés écologiques*



Datenblätter
Fiche technique



Verlegehinweise
(Indications de pose)



Katalog
Catalogue

Werfen Sie einen Blick
in unsere Produktion!
*Découvrez notre
production!*



Film Betonsteinwerk
*Film usine
préfabrication béton*



Technische
Hinweise
Conseils technique

Bitte beachten Sie, dass aus technischen Gründen bei Fotografie, Druck und Produkt die Abbildungen von der tatsächlichen Produktfarbe abweichen können. Abweichungen in Farbe, Oberfläche und technische Änderungen bleiben daher vorbehalten.

Pour des raisons techniques liées à l'impression; les photographies et les produits représentés ne sont pas contractuels. Nous réservons toutes modifications de teintes, finitions et structures.



HERMANN PETER

BAUSTOFFWERKE

2025

Hauptniederlassung Rheinau

Rheinstrasse 120
77866 Rheinau-Freistett

Tel.: +49 (0) 7844 405-0
Fax: +49 (0) 7844 405-115

Verkauf

Tel.: +49 (0) 7844 405-160
Fax: +49 (0) 7844 405-560

info-fr@hpf.de
www.hpf.de

Siège Social

Rheinstrasse 120
77866 Rheinau-Freistett

Tél.: +33 (0) 388 314525
Fax: +33 (0) 388 418711

**Département commercial
France**

Tél.: +33 (0) 388 314525
Fax: +33 (0) 388 418711

info-fr@hpf.de
www.hpf.de/fr

